



FRATELLI
MARTINI

Nouveau Déco

Indice

CONTENTS; INDEX; INHALTSVERZEICHNIS; ÍNDICE; СОДЕРЖАНИЕ.

Indice prodotti	2	Inhaltsverzeichnis Produkte	2
L'azienda	4	Das Unternehmen	4
Nouveau Déco	6	Nouveau Déco	6
Pali	8	Masten	8
Pali 8000-7150-6000	12	Masten 8000-7150-6000	12
Lanterne	56	Laternen	56
Applique	64	Wandleuchte	64
Pali 3500-1570	78	Masten 3500-1570	78
I sistemi di controllo	94	Die Steuersysteme	94
Indice codice/pagina	95	Inhaltsverzeichnis Artikel-Nr. / Seite	95
Product index	2	Índice productos	2
The company	4	La empresa	4
Nouveau Déco	6	Nouveau Déco	6
Poles	8	Postes	8
Poles 8000-7150-6000	12	Postes 8000-7150-6000	12
Lanterns	56	Lámpara	56
Wall fixture	64	brazo a pared	64
Poles 3500-1570	78	Postes 3500-1570	78
Light control systems;	94	Los sistemas de control	94
Index of codes/pages	95	Índice código pagina	95
Index produits	2	Указатель продукции	2
L'entreprise	4	Компания	4
Nouveau Déco	6	Nouveau Déco	6
Mâts	8	Опоры	8
Mâts 8000-7150-6000	12	Опоры 8000-7150-6000	12
Lanterne	56	Фонарь	56
Bras murale	64	Бра Kohsolb	64
Mâts 3500-1570	78	Опоры 3500-1570	78
Les systèmes de commande	94	Системы управления светом	94
Index par code/page	95	Указатель кодов по страницам	95

Indice dei prodotti

Product index; Index produits; Inhaltsverzeichnis Produkte; Índice productos; Указатель продукции.

Pali 8000-7150-6000

Ordinare sempre codice palo
+ codice lanterna.

Poles 8000-7150-6000

Always use pole code + lamp code
when ordering.

Mâts 8000-7150-6000

Toujours commander référence mât +
référence lanterne.

Masten 8000-7150-6000

Zur Bestellung immer Artikelnum-
mer Mast + Artikelnummer Laterne
angeben.

Postes 8000-7150-6000

Pedir siempre código poste + código
farola.

Опоры 8000-7150-6000

При заказе всегда указывать
код опоры + код светильника.



12

Lanterne

Lanterns

Lanternes

Laternen

Lámparas

Фонарь



56

Applique compresa di lanterna.

Wall-mounted fixtures with lantern.

Applique avec lanterne comprise.

Wandleuchten enthalten Laternen.

Applique con farola.

Бра со светильником.

64



Pali 3500-1570 compresi di lanterna.

Poles 3500-1570 with lantern.

Mâts 3500-1570 avec lanterne comprise.

Masten 3500-1570 mit Laterne.

Postes 3500-1570 con farola.

Опоры 3500-1570 со светильниками.

78



Martini Light

MARTINI è un'azienda proiettata a fornire soluzioni illuminotecniche avanzate e mirate. Grazie alle proprie competenze e all'esperienza maturata negli anni, possiamo offrire prodotti innovativi e all'avanguardia, sia nelle performances tecniche che nella coerenza di design.

La MARTINI progetta, sviluppa, industrializza e produce, tutti i prodotti nei propri stabilimenti. Un'ampia gamma di apparecchi per interno ed esterno con grande attenzione allo sviluppo di sistemi a LED altamente performanti.

MARTINI specialises in providing advanced and customised lighting solutions. Thanks to the expertise and experience accumulated over the years, we are able to offer innovative, cutting-edge products in terms of both performance and design uniformity. MARTINI designs, develops, engineers and manufactures all products in its own offices and plants. The company offers a wide range of fixtures for interiors and exteriors, and places great emphasis on developing highly performing LED-based systems.

MARTINI vise à offrir des solutions d'éclairage avancées et ciblées. Grâce à ses compétences et à l'expérience acquise au fil des ans, nous sommes en mesure de proposer des produits innovants et d'avant-garde, tant sur le plan technique qu'en matière de cohérence et de design. MARTINI conçoit, développe et fabrique tous les produits au sein de ses établissements. La société propose une vaste gamme d'appareils pour l'intérieur et l'extérieur et accorde une grande attention au développement de systèmes LED à hautes performances.

MARTINI ist ein Unternehmen, das moderne und gezielte lichttechnische Lösungen anbietet. Dank unserer Kompetenz und unserer über Jahre gereiften Erfahrung sind wir in der Lage, sowohl in technischer Hinsicht als auch im Hinblick auf ein kohärentes Design innovative und modernste Produkte anzubieten. MARTINI plant, entwickelt, industrialisiert und produziert alle Produkte in den eigenen Werken. Eine umfassende Produktpalette für den Außen- und Innenbereich mit besonderem Augenmerk auf die Entwicklung von hochleistungsfähigen LED-Systemen.

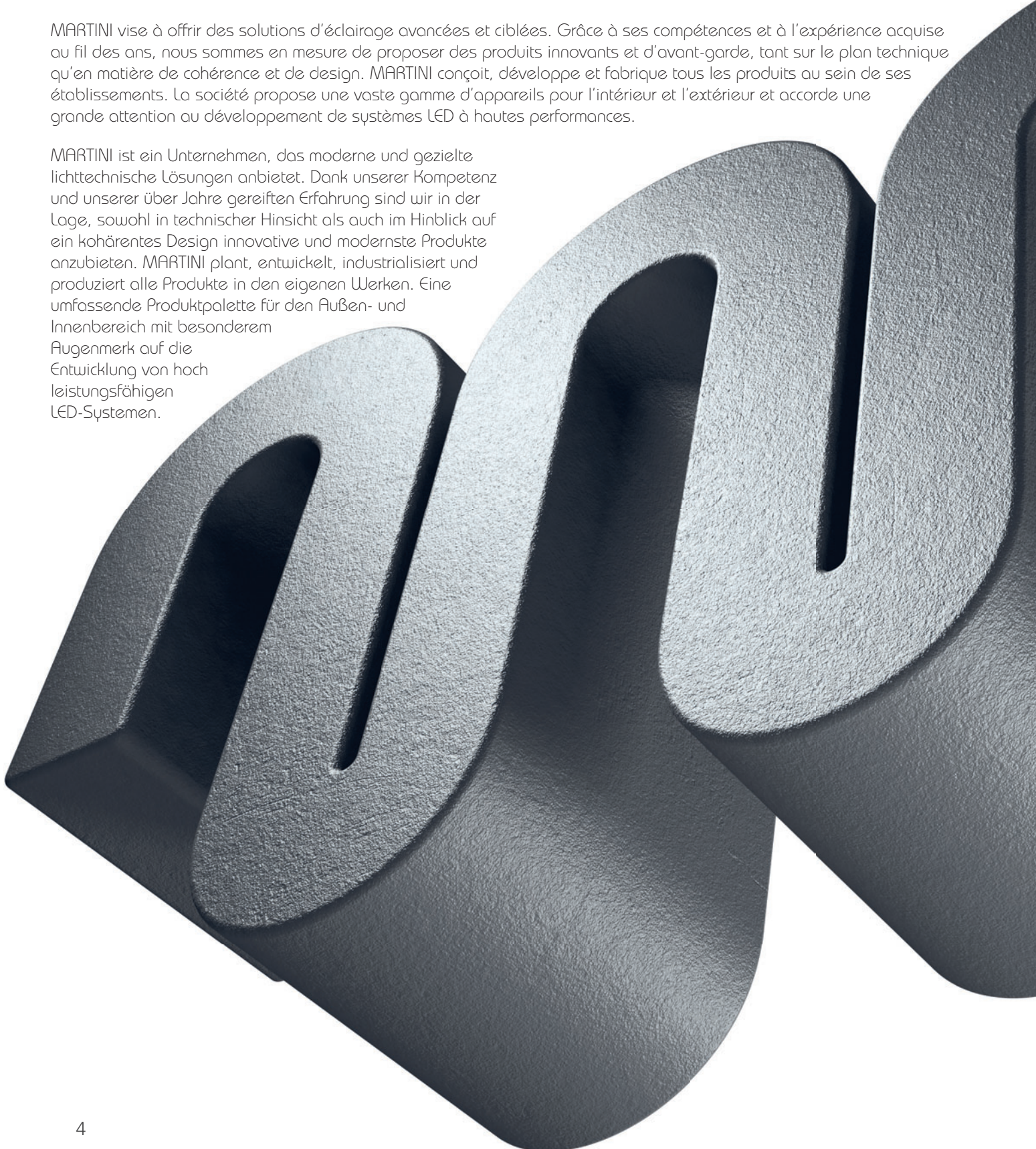

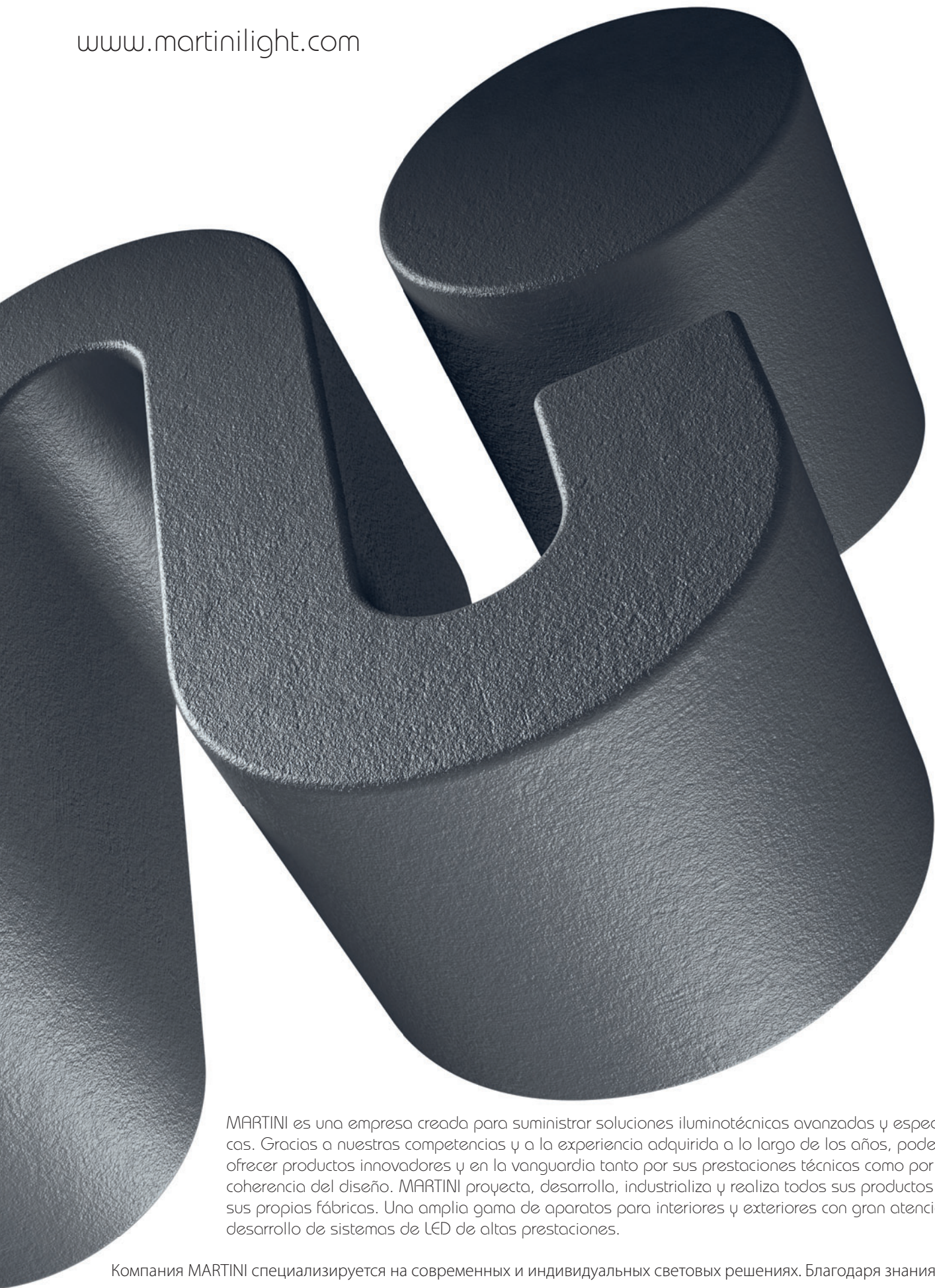

MARTINI es una empresa creada para suministrar soluciones iluminotécnicas avanzadas y específicas. Gracias a nuestras competencias y a la experiencia adquirida a lo largo de los años, podemos ofrecer productos innovadores y en la vanguardia tanto por sus prestaciones técnicas como por la coherencia del diseño. MARTINI proyecta, desarrolla, industrializa y realiza todos sus productos en sus propias fábricas. Una amplia gama de aparatos para interiores y exteriores con gran atención al desarrollo de sistemas de LED de altas prestaciones.

Компания MARTINI специализируется на современных и индивидуальных световых решениях. Благодаря знаниям и опыту, накопленным за эти годы, мы предлагаем инновационные, ультрасовременные изделия с точки зрения как технической эффективности, так и дизайна. Компания MARTINI проектирует, разрабатывает, тестирует и выпускает всю продукцию в собственных офисах и на собственных фабриках. Компания предлагает широкий ассортимент светильников для внутреннего и наружного освещения, делая особый акцент на разработке высокоэффективных систем на базе светодиодов (LED).

Nouveau Déco

Tempi di grande fermento creativo, caratterizzati da innovazione tecnologica. Oggi riproponiamo i materiali e il design di tempi passati con una reinterpretazione e inserimento delle più moderne tecnologie dell'illuminotecnica.

An era of great creative impetus, marked by its technological innovation. Today the materials and design of days gone by have been reinterpreted and integrated into the products on offer along with the latest lighting technology.

Une époque d'intense ferveur créatrice, caractérisée par l'innovation technologique. Aujourd'hui, nous proposons de nouveau les matériaux et le design des temps passés en les réinterprétant et en y associant les technologies d'éclairage les plus modernes.

Nouveau



Décor

Zeiten großer kreativer Triebkraft, geprägt von technologischer Innovation Heute interpretieren wir die Materialien und das Design vergangener Zeiten neu und verbinden sie mit modernster Beleuchtungstechnik.

Tiempos de gran fermento creativo, caracterizados por la innovación tecnológica. Hoy reproponemos los materiales y el diseño de tiempos pasados con la reinterpretación y la introducción de las más modernas tecnologías de la luminotecnía.

Время креативных идей, характеризующееся технологическими инновациями. Сегодня мы предлагаем материалы и дизайн, используемые в прошлом, но интерпретированные в современном ключе в сочетании с новейшими светотехническими технологиями.

Pali, Poles, Mâts, Masten, Postes, Опоры.

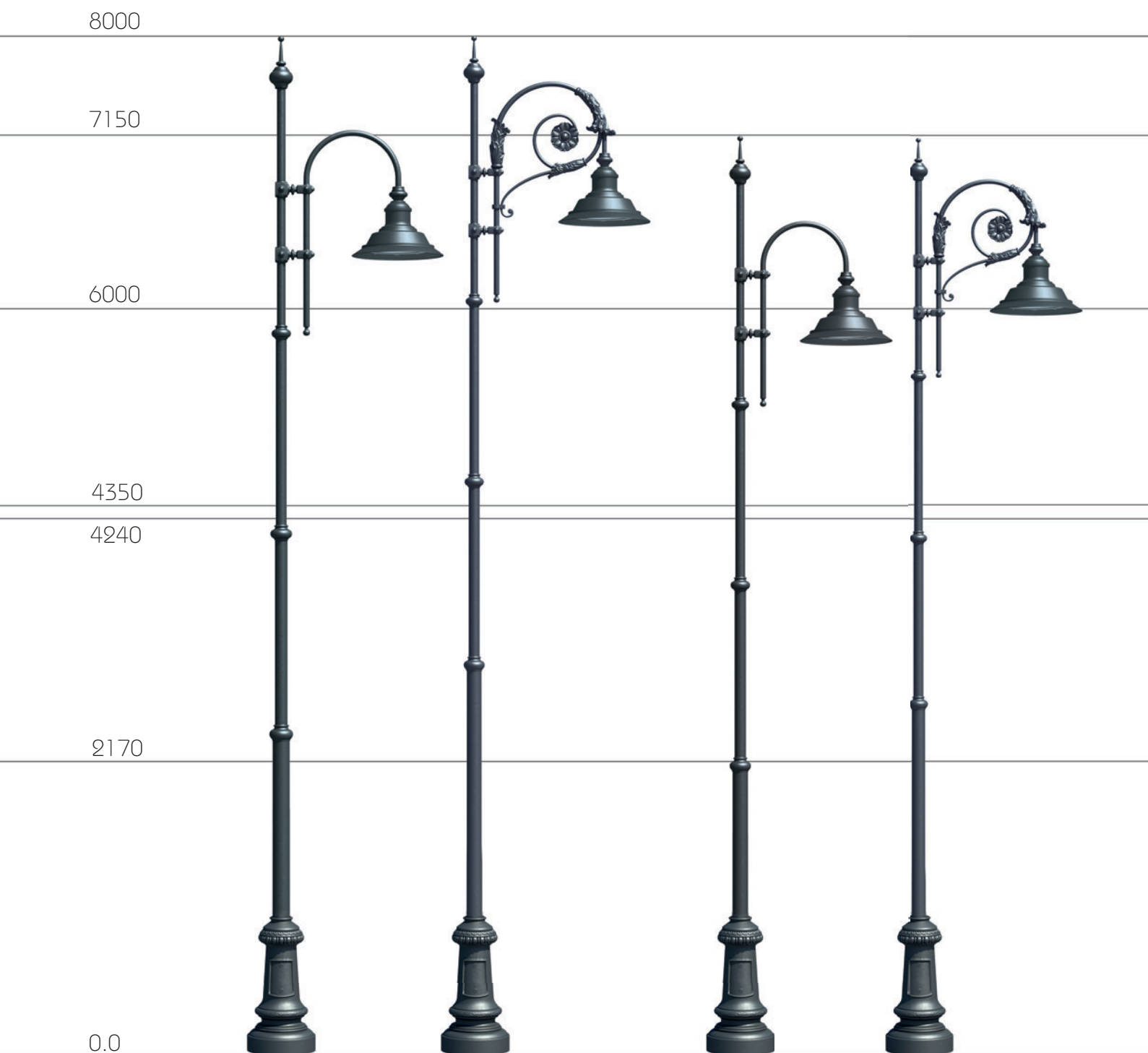







Palo 8000-7150 classico mono

POLE 8000-7150 CLASSIC SINGLE; MÂT 8000-7150 CLASSIQUE UN BRAS; MAST 8000-7150 KLASSISCH EINFACHARM; COLUMNA 8000-7150 CLASICO UN BRAZO; СТОЛБ 8000-7150 КЛАССИЧЕСКИЙ МОНО.

Una base in ghisa dalle forme classiche con speciale trattamento di protezione e verniciatura a polvere.

The cast iron base has a classic shape and is specially treated with a protective powder coating.

Une base en fonte aux formes classiques avec traitement de protection et peinture aux poudres.



Ein schmiedeeiserner Sockel mit klassischer Form und spezieller Schutzbehandlung und Pulverbeschichtung.

Una base de hierro fundido de formas clásicas con tratamiento de protección especial y pintura en polvo.

Чугунная опора классической формы со специальной защитной обработкой и порошковым покрытием.



Linee armoniose e cura dei dettagli per ottenere un braccio che coniuga forma e funzione.

Smooth, harmonious contours and attention to detail in an arm that blends functionality and design.

Des lignes harmonieuses et un grand soin des détails pour l'obtention d'un bras qui conjugue forme et fonctionnalité.



Harmonische Formen und Sorgfalt im Detail für einen Leuchtenarm, der Form und Funktion vereint.

Líneas armoniosas y esmero en los detalles para obtener un brazo que asocia la forma a la función.

Гармоничные линии и забота о каждой детали, в результате чего появляется кронштейн, сочетающий в себе изысканную форму и функциональность.



Attenzione alle proporzioni tra dimensioni della base e il design del braccio e delle lanterne, fanno di questa famiglia una proposta progettuale versatile e facilmente inseribile nei contesti urbani.

Careful consideration of base size and arm/lamp design proportions; these features help make these products versatile examples of design which fit into urban environments with ease.

Le respect des proportions pour les dimensions de la base et le design du bras et des lanternes font de cette famille de lampadaires une solution polyvalente qui trouvera facilement sa place dans les environnements urbains.

Gespür für Proportionen beweisen die Abmessungen des Sockels und das Design des Arms und der Laternen, die aus dieser Familie einen vielseitig und einfach in urbane Kontexte einführbaren Gestaltungsvorschlag machen.

El cuidado de las proporciones entre las medidas de la base y el diseño del brazo y de las farolas convierten esta familia en una propuesta proyectual versátil y fácil de incorporar en entornos urbanos.

Соблюдение пропорций размеров опоры и дизайна кронштейна и светильника делают эту группу уникальным предложением, отличающимся своей гибкостью и легкой адаптивностью к городским условиям.

Palo 8000-7150 classico mono

POLE 8000-7150 CLASSIC SINGLE; MÂT 8000-7150 CLASSIQUE UN BRAS; MAST 8000-7150 KLASSISCH EINFACHARM; COLUMNNA 8000-7150 CLASICO UN BRAZO; СТОЛБ 8000-7150 КЛАССИЧЕСКИЙ МОНО.

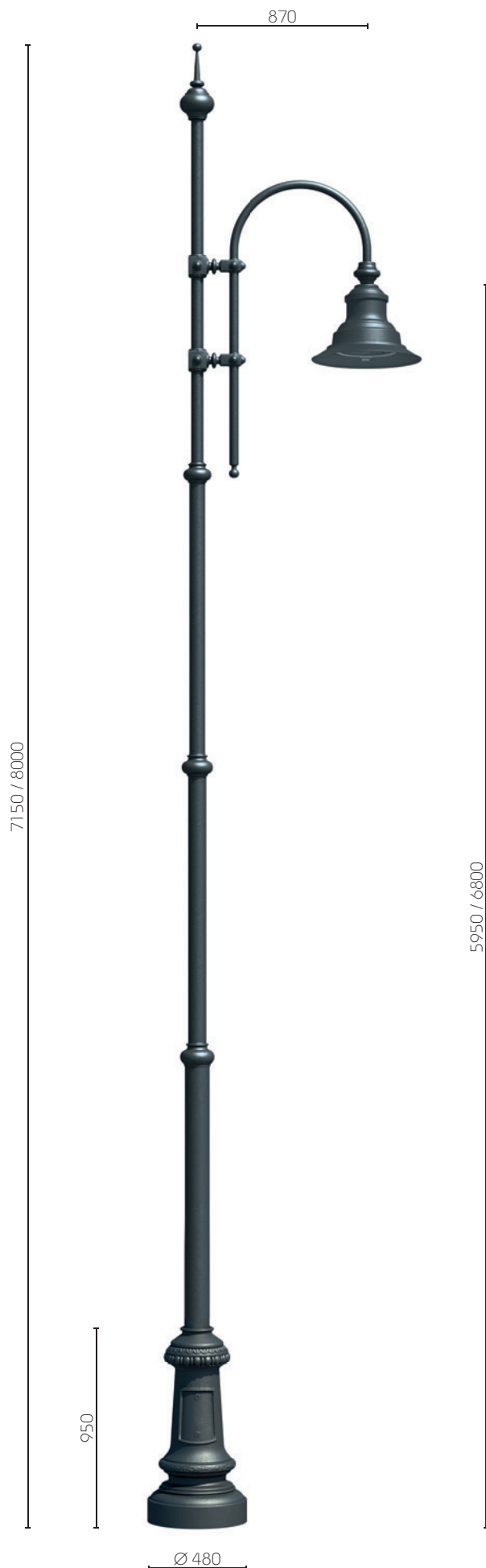

Palo in ghisa e acciaio con cima e pastorale.
Ordinare sempre cod. palo + cod. lanterna.

Cast-iron and steel pole with header and pastoral arm.
Always use pole code + lamp code when ordering.

Mât en fonte et acier avec pointe et crosse.
Toujours commander référence mât + référence lanterne.

Mast aus Gusseisen und Stahl mit Kopfstück und Krummstab.
Zur Bestellung immer Artikelnummer Mast + Artikelnummer Laterne angeben.

Columna en hierro fundido y acero con punta y brazo.
Pedir siempre código poste + código farola.

Столб из чугуна и стали с наконечником и «посохом».
При заказе всегда указывать код опоры + код светильника.

PALO_7150_CLASSICO_MONO
POLE_7150_CLASSIC_SINGLE
MÂT_7150_CLASSIQUE_UN BRAS
MAST_7150_KLASSISCH_EINFACHARM
COLUMNNA_7150_CLASICO_UN BRAZO
СТОЛБ_7150_КЛАССИЧЕСКИЙ_МОНО
75900.35

PALO_8000_CLASSICO_MONO
POLE_8000_CLASSIC_SINGLE
MÂT_8000_CLASSIQUE_UN BRAS
MAST_8000_KLASSISCH_EINFACHARM
COLUMNNA_8000_CLASICO_UN BRAZO
СТОЛБ_8000_КЛАССИЧЕСКИЙ_МОНО
75901.35

PIASTRA CON TIRAFONDI
ANCHOR BOLT PLATE
PLAQUE AVEC TIGES DE SCELLEMENT
PLATTE MIT SENKBOLZEN
PLACA CON TIRAFONDOS
ФЛАНЦЕВОЕ ОСНОВАНИЕ С БОЛТАМИ
75936.00

Lanterna 550 sodio



LANTERNA_550 SODIO
LANTERN_550 SODIUM
LANTERNE_550 SODIUM
LATERNE_550 NATRIUM
LÁMPARA_550 SODIO
ΦΟΗΛΑΡΪ_550_SHP

150W SHP €40
75930.35

Lanterna 550 22 LED



LANTERNA_550 22 LED
LANTERN_550 22 LED
LANTERNE_550 22 LED
LATERNE_550 22 LED
LÁMPARA_550 22 LED
ΦΟΗΛΑΡΪ_550 22 LED

27W 22 LED
75932.35CW (5000K)
75932.35NW (4000K)
75932.35WW (3400K)

Palo 8000-7150 classico mono

POLE 8000-7150 CLASSIC SINGLE; MÂT 8000-7150 CLASSIQUE UN BRAS; MAST 8000-7150 KLASSISCH EINFACHARM; COLUMNNA 8000-7150 CLASICO UN BRAZO; СТОЛБ 8000-7150 КЛАССИЧЕСКИЙ МОНО.

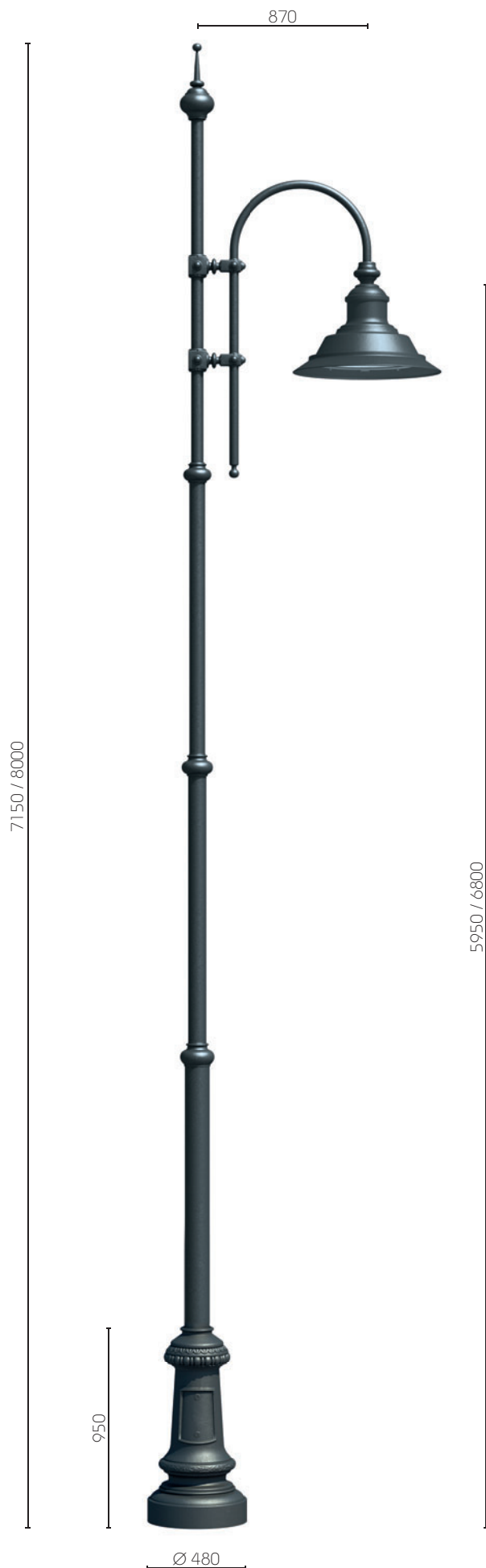

Palo in ghisa e acciaio con cima e pastorale.
Ordinare sempre cod. palo + cod. lanterna.

Cast-iron and steel pole with header and pastoral arm.
Always use pole code + lamp code when ordering.

Mât en fonte et acier avec pointe et crosse.
Toujours commander référence mât + référence lanterne.

Mast aus Gusseisen und Stahl mit Kopfstück und Krummstab.
Zur Bestellung immer Artikelnummer Mast + Artikelnummer Laterne angeben.

Columna en hierro fundido y acero con punta y brazo.
Pedir siempre código poste + código farola.

Столб из чугуна и стали с наконечником и «посохом».
При заказе всегда указывать код опоры + код светильника.

PALO_7150_CLASSICO_MONO
POLE_7150_CLASSIC_SINGLE
MÂT_7150_CLASSIQUE_UN BRAS
MAST_7150_KLASSISCH_EINFACHARM
COLUMNNA_7150_CLASICO_UN BRAZO
СТОЛБ_7150_КЛАССИЧЕСКИЙ_МОНО
75900.35

PALO_8000_CLASSICO_MONO
POLE_8000_CLASSIC_SINGLE
MÂT_8000_CLASSIQUE_UN BRAS
MAST_8000_KLASSISCH_EINFACHARM
COLUMNNA_8000_CLASICO_UN BRAZO
СТОЛБ_8000_КЛАССИЧЕСКИЙ_МОНО
75901.35

PIASTRA CON TIRAFONDI
ANCHOR BOLT PLATE
PLAQUE AVEC TIGES DE SCELLEMENT
PLATTE MIT SENKBOLZEN
PLACA CON TIRAFONDOS
ФЛАНЦЕВОЕ ОСНОВАНИЕ С БОЛТАМИ
75936.00

Lanterna 700 sodio

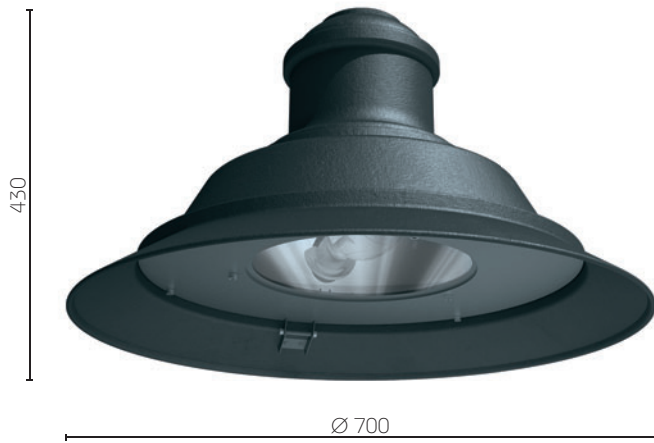

LANTERNA_700 SODIO
LANTERN_700 SODIUM
LANTERNE_700 SODIUM
LATERNE_700 NATRIUM
LÁMPARA_700 SODIO
ФОНАРЬ_700_SHP

250W SHP €40
75931.35

Lanterna 700 rotosimmetrica LED



LANTERNA_700 LED ROTOSIMMETRICA
LANTERN_700 ROTO-SYMMETRIC LED
LANTERNE_700 ROTO SYMMETRIQUE LED
LATERNE_700 LED ROTO-SYMMETRISCH
LÁMPARA_700 ROTO SIMETRICA LED
ФОНАРЬ_700 LED КРУГЛОСИММЕТРИЧНЫЙ

60W 36 LED
75934.35CW (5000K)
75934.35NW (4000K)
75934.35WW (3400K)

Lanterna 700 36 LED



LANTERNA_700 36 LED
LANTERN_700 36 LED
LANTERNE_700 36 LED
LATERNE_700 36 LED
LÁMPARA_700 36 LED
ФОНАРЬ_700 36 LED

60W 36 LED
75933.35CW (5000K)
75933.35NW (4000K)
75933.35WW (3400K)

Palo 8000-7150 classico doppio

POLE 8000-7150 CLASSIC DOUBLE; MÂT 8000-7150 CLASSIQUE DOUBLE BRAS; MAST 8000-7150 KLASSISCH ZWEIFACHARM; COLUMNA 8000-7150 CLASICO DOBLE BRAZO; СТОЛБ 8000-7150 КЛАССИЧЕСКИЙ ДВОЙНОЙ.



Palo in ghisa e acciaio con cima e pastorale.
Ordinare sempre cod. palo + cod. lanterna.

Cast-iron and steel pole with header and pastoral arm.
Always use pole code + lamp code when ordering.

Mât en fonte et acier avec pointe et crosse.
Toujours commander référence mât + référence lanterne.

Mast aus Gusseisen und Stahl mit Kopfstück und Krummstab.
Zur Bestellung immer Artikelnummer Mast + Artikelnummer Laterne angeben.

Columna en hierro fundido y acero con punta y brazo.
Pedir siempre código poste + código farola.

Столб из чугуна и стали с наконечником и «посохом».
При заказе всегда указывать код опоры + код светильника.

PALO_7150_CLASSICO_DOPPIO
POLE_7150_CLASSIC_DOUBLE
MÂT_7150_CLASSIQUE_DOUBLE BRAS
MAST_7150_KLASSISCH_ZWEIFACHARM
COLUMNA_7150_CLASICO_DOBLE BRAZO
СТОЛБ_7150_КЛАССИЧЕСКИЙ_ДВОЙНОЙ
75902.35

PALO_8000_CLASSICO_DOPPIO
POLE_8000_CLASSIC_DOUBLE
MÂT_8000_CLASSIQUE_DOUBLE BRAS
MAST_8000_KLASSISCH_ZWEIFACHARM
COLUMNA_8000_CLASICO_DOBLE BRAZO
СТОЛБ_8000_КЛАССИЧЕСКИЙ_ДВОЙНОЙ
75903.35

PIASTRA CON TIRAFONDI
ANCHOR BOLT PLATE
PLAQUE AVEC TIGES DE SCÈLEMENT
PLATTE MIT SENKBOLZEN
PLACA CON TIRAFONDOS
ФЛАНЦЕВОЕ ОСНОВАНИЕ С БОЛТАМИ
75936.00

Lanterna 550 sodio



LANTERNA_550 SODIO
LANTERN_550 SODIUM
LANTERNE_550 SODIUM
LATERNE_550 NATRIUM
LÁMPARA_550 SODIO
ΦΟΗΛΡΒ_550_SHP

150W SHP €40
75930.35

Lanterna 550 22 LED



LANTERNA_550 22 LED
LANTERN_550 22 LED
LANTERNE_550 22 LED
LATERNE_550 22 LED
LÁMPARA_550 22 LED
ΦΟΗΛΡΒ_550 22 LED

27W 22 LED
75932.35CW (5000K)
75932.35NW (4000K)
75932.35WW (3400K)

Palo 8000-7150 classico doppio

POLE 8000-7150 CLASSIC DOUBLE; MÂT 8000-7150 CLASSIQUE DOUBLE BRAS; MAST 8000-7150 KLASSISCH ZWEIFACHARM; COLUMNNA 8000-7150 CLASICO DOBLE BRAZO; СТОЛБ 8000-7150 КЛАССИЧЕСКИЙ ДВОЙНОЙ.



Palo in ghisa e acciaio con cima e pastorale.
Ordinare sempre cod. palo + cod. lanterna.

Cast-iron and steel pole with header and pastoral arm.
Always use pole code + lamp code when ordering.

Mât en fonte et acier avec pointe et crosse.
Toujours commander référence mât + référence lanterne.

Mast aus Gusseisen und Stahl mit Kopfstück und Krummstab.
Zur Bestellung immer Artikelnummer Mast + Artikelnummer Laterne angeben.

Column en hierro fundido y acero con punta y brazo.
Pedir siempre código poste + código farola.

Столб из чугуна и стали с наконечником и «посохом».
При заказе всегда указывать код опоры + код светильника.

PALO_7150_CLASSICO_DOPPIO
POLE_7150_CLASSIC_DOUBLE
MÂT_7150_CLASSIQUE_DOUBLE BRAS
MAST_7150_KLASSISCH_ZWEIFACHARM
COLUMNNA_7150_CLASICO_DOBLE BRAZO
СТОЛБ_7150_КЛАССИЧЕСКИЙ_ДВОЙНОЙ
75902.35

PALO_8000_CLASSICO_DOPPIO
POLE_8000_CLASSIC_DOUBLE
MÂT_8000_CLASSIQUE_DOUBLE BRAS
MAST_8000_KLASSISCH_ZWEIFACHARM
COLUMNNA_8000_CLASICO_DOBLE BRAZO
СТОЛБ_8000_КЛАССИЧЕСКИЙ_ДВОЙНОЙ
75903.35

PIASTRA CON TIRAFONDI
ANCHOR BOLT PLATE
PLAQUE AVEC TIGES DE SCHEMMENT
PLATTE MIT SENKBOLZEN
PLACA CON TIRAFONDOS
ФЛАНЦЕВОЕ ОСНОВАНИЕ С БОЛТАМИ
75936.00

Lanterna 700 sodio



LANTERNA_700 SODIO
LANTERN_700 SODIUM
LANTERNE_700 SODIUM
LATERNE_700 NATRIUM
LÁMPARA_700 SODIO
ФОНАРЬ_700_SHP

250W SHP €40
75931.35

Lanterna 700 rotosimmetrica LED



LANTERNA_700 LED ROTOSIMMETRICA
LANTERN_700 ROTO-SYMMETRIC LED
LANTERNE_700 ROTO SYMETRIQUE LED
LATERNE_700 LED ROTO-SYMMETRISCH
LÁMPARA_700 ROTO SIMETRICA LED
ФОНАРЬ_700 LED КРУГЛОСИММЕТРИЧНЫЙ

60W 36 LED
75934.35CW (5000K)
75934.35NW (4000K)
75934.35WW (3400K)

Lanterna 700 36 LED



LANTERNA_700 36 LED
LANTERN_700 36 LED
LANTERNE_700 36 LED
LATERNE_700 36 LED
LÁMPARA_700 36 LED
ФОНАРЬ_700 36 LED

60W 36 LED
75933.35CW (5000K)
75933.35NW (4000K)
75933.35WW (3400K)





Palo 8000-7150 floreale mono

POLE 8000-7150 FLORAL SINGLE; MÂT 8000-7150 À MOTIF FLORAL UN BRAS; MAST 8000-7150 FLORALDEKOR EINFACHARM; COLUMNA 8000-7150 FLORAL UN BRAZO; СТОЛБ 8000-7150 УЗОРНЫЙ МОНО.

Una base in ghisa dalle forme classiche con speciale trattamento di protezione e verniciatura a polvere.

The cast iron base has a classic shape and is specially treated with a protective powder coating.

Une base en fonte aux formes classiques avec traitement de protection et peinture aux poudres.



Ein schmiedeeiserner Sockel mit klassischer Form und spezieller Schutzbehandlung und Pulverbeschichtung.

Una base de hierro fundido de formas clásicas con tratamiento de protección especial y pintura en polvo.

Чугунная опора классической формы со специальной защитной обработкой и порошковым покрытием.

Linee armoniose e attenzione ai particolari. Il tutto per ottenere una forma estremamente elegante con l'attenzione alla praticità e alla funzione.

Smooth, harmonious contours and attention to detail help create an extremely classy design without compromising practicality and functionality.

Lignes harmonieuses et soin des détails, le tout pour obtenir une forme d'une extrême élégance tout en préservant l'aspect pratique et fonctionnel.



Harmonische Linien und Sorgfalt im Detail, dadurch entsteht die Verbindung einer äußerst eleganten Form mit höchster Funktionalität.

Líneas armoniosas y esmero en los detalles, todo para obtener una forma extremadamente elegante haciendo hincapié en la practicidad y la función.

Гармоничные линии и забота о каждой детали для достижения необычайно элегантной формы с особым вниманием к практичности и функциональности.

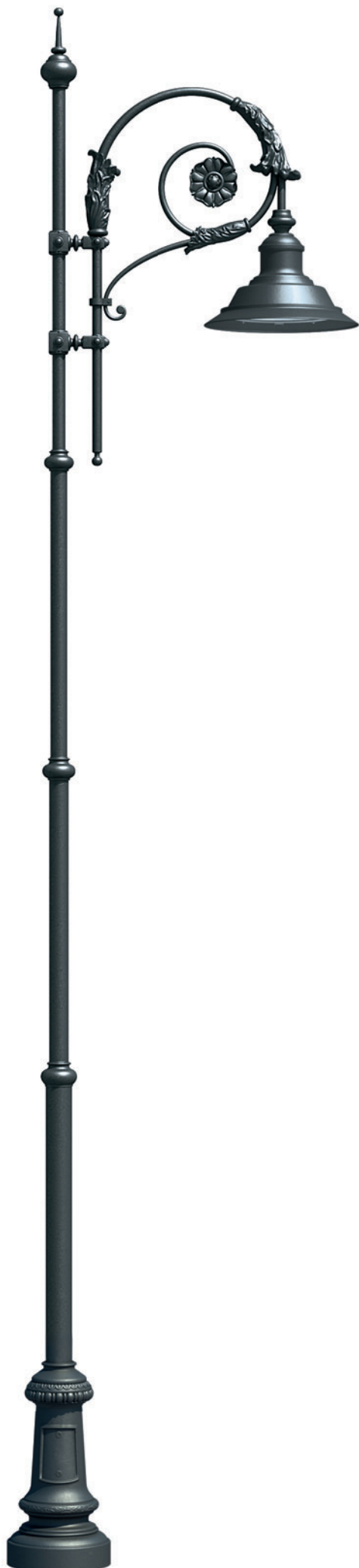

Un prodotto di alta qualità che risponde pienamente alle prestazioni che occorrono per i nostri centri urbani, con un design di altri tempi. Un'eleganza che si ammira anche oggi, unita ad una lanterna con un cuore di alta tecnologia illuminotecnica.

A high quality, vintage-style product which fully meets urban lighting performance requirements. Timeless style and a lamp that has the latest lighting technology at its core.

Un produit de haute qualité au design des temps passés, mais dont les performances répondent parfaitement aux exigences de nos centres urbains d'aujourd'hui. Une élégance qui séduit encore aujourd'hui, avec une lanterne qui renferme un système d'éclairage hautement technologique.

Ein hochwertiges Produkt im Design vergangener Zeiten, das den Anforderungen unserer Stadtzentren voll genügt. Eine Eleganz, die auch heute noch Bewunderung auslöst, trifft in dieser Laterne auf ein Herz aus höchster Beleuchtungstechnologie.

Un producto de alta calidad que responde plenamente a las prestaciones necesarias en la ciudad, con un diseño de otros tiempos. Una elegancia que se admira aún hoy, asociada a una farola con núcleo de alta tecnología iluminotécnica.

Изделие высшего качества, которое полностью соответствует требованиям наших городских условий в сочетании с винтажным дизайном прошлого. Элегантность, которой можно любоваться и сегодня, в светильнике с лампами, изготовленными с использованием самых последних светотехнических технологий.

Palo 8000-7150 floreale mono

POLE 8000-7150 FLORAL SINGLE; MÂT 8000-7150 À MOTIF FLORAL UN BRAS; MAST 8000-7150 FLORALDEKOR EINFACHARM; COLUMNA 8000-7150 FLORAL UN BRAZO; СТОЛБ 8000-7150 УЗОРНЫЙ МОНО.

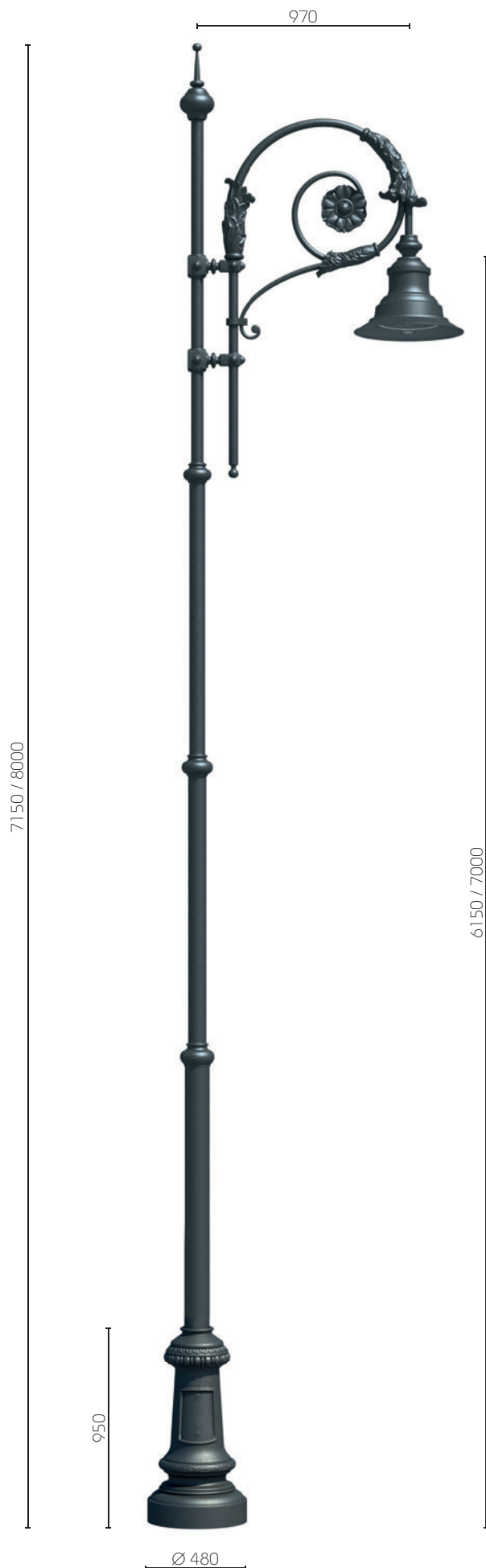

Palo in ghisa e acciaio con cima e pastorale.
Ordinare sempre cod. palo + cod. lanterna.

Cast-iron and steel pole with header and pastoral arm.
Always use pole code + lamp code when ordering.

Mât en fonte et acier avec pointe et crosse.
Toujours commander référence mât + référence lanterne.

Mast aus Gusseisen und Stahl mit Kopfstück und Krummstab.
Zur Bestellung immer Artikelnummer Mast + Artikelnummer Laterne angeben.

Columna en hierro fundido y acero con punta y brazo.
Pedir siempre código poste + código farola.

Столб из чугуна и стали с наконечником и «посохом».
При заказе всегда указывать код опоры + код светильника.

PALO_7150_FLOREALE_MONO
POLE_7150_FLORAL_SINGLE
MÂT_7150_À_MOTIF_FLORAL_UN BRAS
MAST_7150_FLORALDEKOR_EINFACHARM
COLUMNA_7150_FLORAL_UN BRAZO
СТОЛБ_7150_УЗОРНЫЙ_МОНО
75904.35

PALO_8000_FLOREALE_MONO
POLE_8000_FLORAL_SINGLE
MÂT_8000_À_MOTIF_FLORAL_UN BRAS
MAST_8000_FLORALDEKOR_EINFACHARM
COLUMNA_8000_FLORAL_UN BRAZO
СТОЛБ_8000_УЗОРНЫЙ_МОНО
75905.35

PIASTRA CON TIRAFONDI
ANCHOR BOLT PLATE
PLAQUE AVEC TIGES DE SCELLEMENT
PLATTE MIT SENKBOLZEN
PLACA CON TIRAFONDOS
ФЛАНЦЕВОЕ ОСНОВАНИЕ С БОЛТАМИ
75936.00

Lanterna 550 sodio



LANTERNA_550 SODIO
LANTERN_550 SODIUM
LANTERNE_550 SODIUM
LATERNE_550 NATRIUM
LÁMPARA_550 SODIO
ΦΟΗΛΡΒ_550_SHP

150W SHP €40
75930.35

Lanterna 550 22 LED



LANTERNA_550 22 LED
LANTERN_550 22 LED
LANTERNE_550 22 LED
LATERNE_550 22 LED
LÁMPARA_550 22 LED
ΦΟΗΛΡΒ_550 22 LED

27W 22 LED
75932.35CW (5000K)
75932.35NW (4000K)
75932.35WW (3400K)

Palo 8000-7150 floreale mono

POLE 8000-7150 FLORAL SINGLE; MÂT 8000-7150 À MOTIF FLORAL UN BRAS; MAST 8000-7150 FLORALDEKOR EINFACHARM; COLUMNA 8000-7150 FLORAL UN BRAZO; СТОЛБ 8000-7150 УЗОРНЫЙ МОНО.

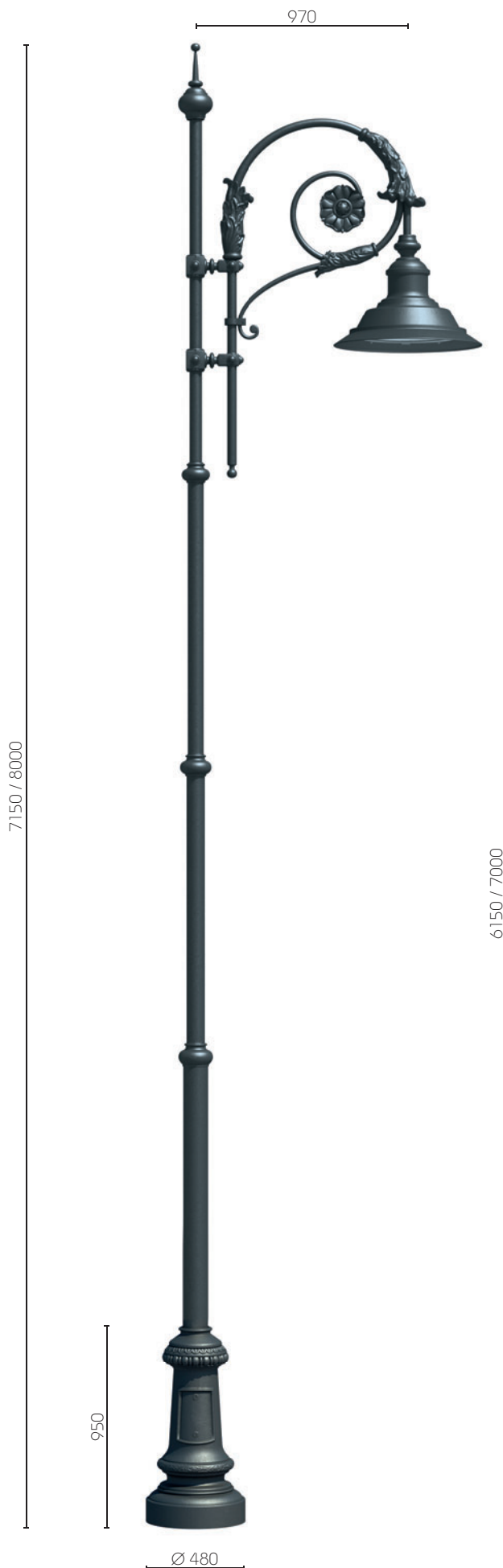

Palo in ghisa e acciaio con cima e pastorale.
Ordinare sempre cod. palo + cod. lanterna.

Cast-iron and steel pole with header and pastoral arm.
Always use pole code + lamp code when ordering.

Mât en fonte et acier avec pointe et crosse.
Toujours commander référence mât + référence lanterne.

Mast aus Gusseisen und Stahl mit Kopfstück und Krummstab.
Zur Bestellung immer Artikelnummer Mast + Artikelnummer Laterne angeben.

Columna en hierro fundido y acero con punta y brazo.
Pedir siempre código poste + código farola.

Столб из чугуна и стали с наконечником и «посохом».
При заказе всегда указывать код опоры + код светильника.

PALO_7150_FLOREALE_MONO
POLE_7150_FLORAL_SINGLE
MÂT_7150_À_MOTIF_FLORAL_UN BRAS
MAST_7150_FLORALDEKOR_EINFACHARM
COLUMNA_7150_FLORAL_UN BRAZO
СТОЛБ_7150_УЗОРНЫЙ_МОНО
75904.35

PALO_8000_FLOREALE_MONO
POLE_8000_FLORAL_SINGLE
MÂT_8000_À_MOTIF_FLORAL_UN BRAS
MAST_8000_FLORALDEKOR_EINFACHARM
COLUMNA_8000_FLORAL_UN BRAZO
СТОЛБ_8000_УЗОРНЫЙ_МОНО
75905.35

PIASTRA CON TIRAFONDI
ANCHOR BOLT PLATE
PLAQUE AVEC TIGES DE SCÈLEMENT
PLATTE MIT SENKBOLZEN
PLACA CON TIRAFONDOS
ФЛАНЦЕВОЕ ОСНОВАНИЕ С БОЛТАМИ
75936.00

Lanterna 700 sodio

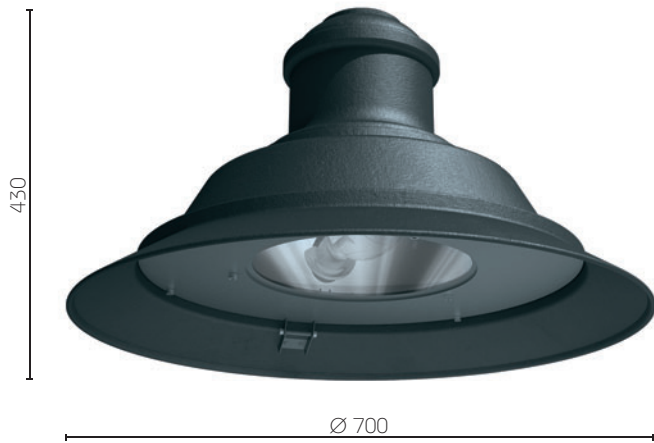

LANTERNA_700 SODIO
LANTERN_700 SODIUM
LANTERNE_700 SODIUM
LATERNE_700 NATRIUM
LÁMPARA_700 SODIO
ФОНАРЬ_700_SHP

250W SHP €40
75931.35

Lanterna 700 rotosimmetrica LED



LANTERNA_700 LED ROTOSIMMETRICA
LANTERN_700 ROTO-SYMMETRIC LED
LANTERNE_700 ROTO SYMMETRIQUE LED
LATERNE_700 LED ROTO-SYMMETRISCH
LÁMPARA_700 ROTO SIMETRICA LED
ФОНАРЬ_700 LED КРУГЛОСИММЕТРИЧНЫЙ

60W 36 LED
75934.35CW (5000K)
75934.35NW (4000K)
75934.35WW (3400K)

Lanterna 700 36 LED



LANTERNA_700 36 LED
LANTERN_700 36 LED
LANTERNE_700 36 LED
LATERNE_700 36 LED
LÁMPARA_700 36 LED
ФОНАРЬ_700 36 LED

60W 36 LED
75933.35CW (5000K)
75933.35NW (4000K)
75933.35WW (3400K)





Palo 8000-7150 floreale doppio

POLE 8000-7150 FLORAL DOUBLE; MÂT 8000-7150 À MOTIF FLORAL DOUBLE BRAS; MAST 8000-7150 FLORALDEKOR ZWEIFACHARM; COLUMNNA 8000-7150 FLORAL DOBLE BRAZO; СТОЛБ 8000-7150 УЗОРНЫЙ ДВОЙНОЙ.



Palo in ghisa e acciaio con cima e pastorale.
Ordinare sempre cod. palo + cod. lanterna.

Cast-iron and steel pole with header and pastoral arm.
Always use pole code + lamp code when ordering.

Mât en fonte et acier avec pointe et crosse.
Toujours commander référence mât + référence lanterne.

Mast aus Gusseisen und Stahl mit Kopfstück und Krummstab.
Zur Bestellung immer Artikelnummer Mast + Artikelnummer Laterne angeben.

Columnna en hierro fundido y acero con punta y brazo.
Pedir siempre código poste + código farola.

Столб из чугуна и стали с наконечником и «посохом».
При заказе всегда указывать код опоры + код светильника.

PALO_7150_FLOREALE_DOPPIO
POLE_7150_FLORAL_DOUBLE
MÂT_7150_À_MOTIF_FLORAL_DOUBLE
MAST_7150_FLORALDEKOR_ZWEIFACHARM
COLUMNNA_7150_FLORAL_DOBLE_BRAZO
СТОЛБ_7150_УЗОРНЫЙ_ДВОЙНОЙ
75906.35

PALO_8000_FLOREALE_DOPPIO
POLE_8000_FLORAL_DOUBLE
MÂT_8000_À_MOTIF_FLORAL_DOUBLE
MAST_8000_FLORALDEKOR_ZWEIFACHARM
COLUMNNA_8000_FLORAL_DOBLE_BRAZO
СТОЛБ_8000_УЗОРНЫЙ_ДВОЙНОЙ
75907.35

PIASTRA CON TIRAFONDI
ANCHOR BOLT PLATE
PLAQUE AVEC TIGES DE SCÈLEMENT
PLATTE MIT SENKBOLZEN
PLACA CON TIRAFONDOS
ФЛАНЦЕВОЕ ОСНОВАНИЕ С БОЛТАМИ
75936.00

Lanterna 550 sodio



LANTERNA_550 SODIO
LANTERN_550 SODIUM
LANTERNE_550 SODIUM
LATERNE_550 NATRIUM
LÁMPARA_550 SODIO
ΦΟΗΛΡΒ_550_SHP

150W SHP €40
75930.35

Lanterna 550 22 LED



LANTERNA_550 22 LED
LANTERN_550 22 LED
LANTERNE_550 22 LED
LATERNE_550 22 LED
LÁMPARA_550 22 LED
ΦΟΗΛΡΒ_550 22 LED

27W 22 LED
75932.35CW (5000K)
75932.35NW (4000K)
75932.35WW (3400K)

Palo 8000-7150 floreale doppio

POLE 8000-7150 FLORAL DOUBLE; MÂT 8000-7150 À MOTIF FLORAL DOUBLE BRAS; MAST 8000-7150 FLORALDEKOR ZWEIFACHARM; COLUMNNA 8000-7150 FLORAL DOBLE BRAZO; СТОЛБ 8000-7150 УЗОРНЫЙ ДВОЙНОЙ.



Palo in ghisa e acciaio con cima e pastorale.
Ordinare sempre cod. palo + cod. lanterna.

Cast-iron and steel pole with header and pastoral arm.
Always use pole code + lamp code when ordering.

Mât en fonte et acier avec pointe et crosse.
Toujours commander référence mât + référence lanterne.

Mast aus Gusseisen und Stahl mit Kopfstück und Krummstab.
Zur Bestellung immer Artikelnummer Mast + Artikelnummer Laterne angeben.

Columnna en hierro fundido y acero con punta y brazo.
Pedir siempre código poste + código farola.

Столб из чугуна и стали с наконечником и «посохом».
При заказе всегда указывать код опоры + код светильника.

PALO_7150_FLOREALE_DOPPIO
POLE_7150_FLORAL_DOUBLE
MÂT_7150_À_MOTIF_FLORAL_DOUBLE
MAST_7150_FLORALDEKOR_ZWEIFACHARM
COLUMNNA_7150_FLORAL_DOBLE BRAZO
СТОЛБ_7150_УЗОРНЫЙ_ДВОЙНОЙ
75906.35

PALO_8000_FLOREALE_DOPPIO
POLE_8000_FLORAL_DOUBLE
MÂT_8000_À_MOTIF_FLORAL_DOUBLE
MAST_8000_FLORALDEKOR_ZWEIFACHARM
COLUMNNA_8000_FLORAL_DOBLE BRAZO
СТОЛБ_8000_УЗОРНЫЙ_ДВОЙНОЙ
75907.35

PIASTRA CON TIRAFONDI
ANCHOR BOLT PLATE
PLAQUE AVEC TIGES DE SCÈLEMENT
PLATTE MIT SENKBOLZEN
PLACA CON TIRAFONDOS
ФЛАНЦЕВОЕ ОСНОВАНИЕ С БОЛТАМИ
75936.00

Lanterna 700 sodio



LANTERNA_700 SODIO
LANTERN_700 SODIUM
LANTERNE_700 SODIUM
LATERNE_700 NATRIUM
LÁMPARA_700 SODIO
ФОНАРЬ_700_SHP

250W SHP €40
75931.35

Lanterna 700 rotosimmetrica LED



LANTERNA_700 LED ROTOSIMMETRICA
LANTERN_700 ROTO-SYMMETRIC LED
LANTERNE_700 ROTO SYMETRIQUE LED
LATERNE_700 LED ROTO-SYMMETRISCH
LÁMPARA_700 ROTO SIMETRICA LED
ФОНАРЬ_700 LED КРУГЛОСИММЕТРИЧНЫЙ

60W 36 LED
75934.35CW (5000K)
75934.35NW (4000K)
75934.35WW (3400K)

Lanterna 700 36 LED



LANTERNA_700 36 LED
LANTERN_700 36 LED
LANTERNE_700 36 LED
LATERNE_700 36 LED
LÁMPARA_700 36 LED
ФОНАРЬ_700 36 LED

60W 36 LED
75933.35CW (5000K)
75933.35NW (4000K)
75933.35WW (3400K)





Palo 6000 classico mono

POLE 6000 CLASSIC SINGLE; MÂT 6000 CLASSIQUE UN BRAS; MAST 6000 KLASSISCH EINFACHARM;
COLUMNNA 6000 CLASICO UN BRAZO; СТОЛБ 6000 КЛАССИЧЕСКИЙ МОНО.

Una base in ghisa dalle forme classiche con speciale trattamento di protezione e verniciatura a polvere.

The cast iron base has a classic shape and is specially treated with a protective powder coating.

Une base en fonte aux formes classiques avec traitement de protection et peinture aux poudres

Linee armoniose e cura dei dettagli per ottenere un braccio che coniuga forma e funzione.

Smooth, harmonious contours and attention to detail in an arm that blends functionality and design.

Des lignes harmonieuses et un grand soin des détails pour l'obtention d'un bras qui conjugue forme et fonctionnalité.



Ein schmiedeeiserner Sockel mit klassischer Form und spezieller Schutzbehandlung und Pulverbeschichtung.

Una base de hierro fundido de formas clásicas con tratamiento de protección especial y pintura en polvo.

Чугунная опора классической формы со специальной защитной обработкой и порошковым покрытием.



Harmonische Formen und Sorgfalt im Detail für einen Leuchtenarm, der Form und Funktion vereint.

Líneas armoniosas y esmero en los detalles para obtener un brazo que asocia la forma a la función.

Гармоничные линии и забота о каждой детали, в результате чего появляется кронштейн, сочетающий в себе изысканную форму и функциональность.

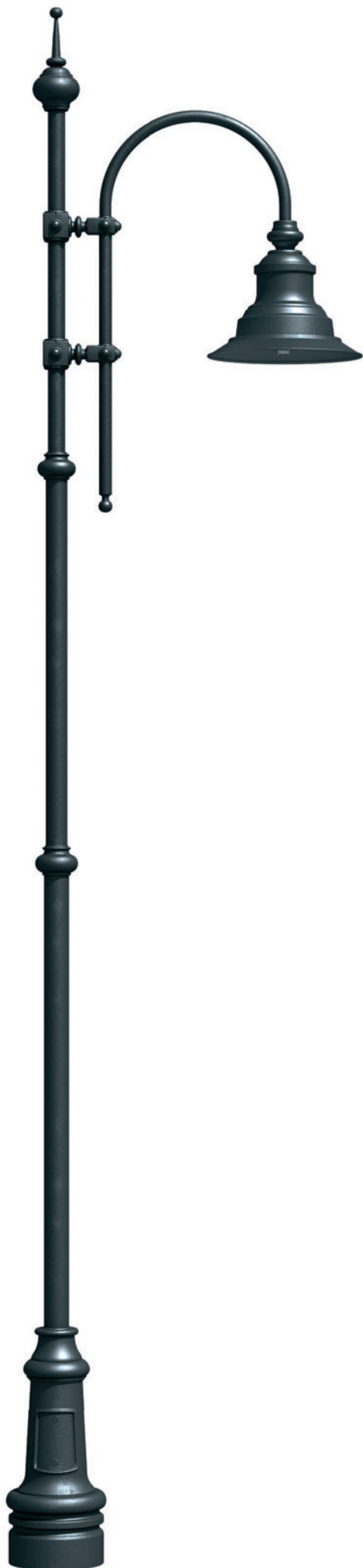

Attenzione alle proporzioni tra dimensioni della base e il design del braccio e delle lanterne, fanno di questa famiglia una proposta progettuale versatile e facilmente inseribile nei contesti urbani.

Careful consideration of base size and arm/lamp design proportions; these features help make these products versatile examples of design which fit into urban environments with ease.

Le respect des proportions pour les dimensions de la base et le design du bras et des lanternes font de cette famille de lampadaires une solution polyvalente qui trouvera facilement sa place dans les environnements urbains

Gespür für Proportionen beweisen die Abmessungen des Sockels und das Design des Arms und der Laternen, die aus dieser Familie einen vielseitig und einfach in urbane Kontexte einführbaren Gestaltungsvorschlag machen.

El cuidado de las proporciones entre las medidas de la base y el diseño del brazo y de las farolas convierten esta familia en una propuesta proyectual versátil y fácil de incorporar en entornos urbanos.

Соблюдение пропорций размеров опоры и дизайна кронштейна и светильника делают эту группу уникальным предложением, отличающимся своей гибкостью и легкой адаптивностью к городским условиям.

Palo 6000 classico mono

POLE 6000 CLASSIC SINGLE; MÂT 6000 CLASSIQUE UN BRAS; MAST 6000 KLASSISCH EINFACHARM;
COLUMNNA 6000 CLASICO UN BRAZO; СТОЛБ 6000 КЛАССИЧЕСКИЙ МОНО.

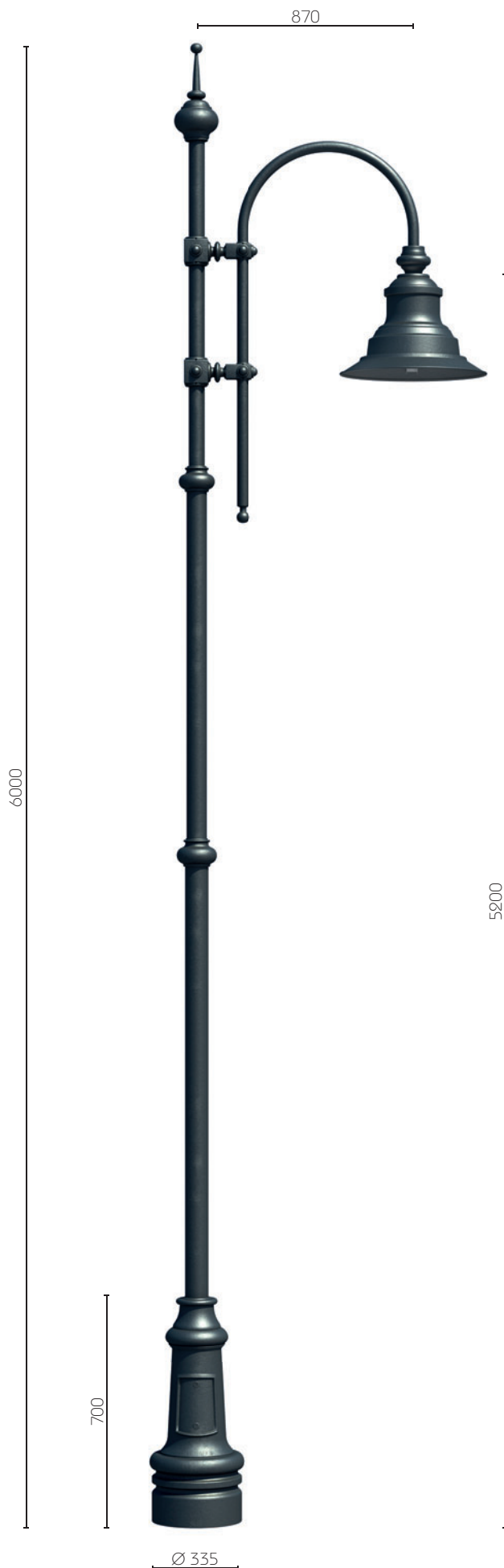

Palo in ghisa e acciaio con cima e pastorale.
Ordinare sempre cod. palo + cod. lanterna.

Cast-iron and steel pole with header and pastoral arm.
Always use pole code + lamp code when ordering.

Mât en fonte et acier avec pointe et crosse.
Toujours commander référence mât + référence lanterne.

Mast aus Gusseisen und Stahl mit Kopfstück und Krummstab.
Zur Bestellung immer Artikelnummer Mast + Artikelnummer Laterne angeben.

Columna en hierro fundido y acero con punta y brazo.
Pedir siempre código poste + código farola.

Столб из чугуна и стали с наконечником и «посохом».
При заказе всегда указывать код опоры + код светильника.

PALO_6000_CLASSICO_MONO
POLE_6000_CLASSIC_SINGLE
MÂT_6000_CLASSIQUE_UN BRAS
MAST_6000_KLASSISCH_EINFACHARM
COLUMNNA_6000_CLASICO_UN BRAZO
СТОЛБ_6000_КЛАССИЧЕСКИЙ_МОНО
75908.35

PIASTRA CON TIRAFONDI
ANCHOR BOLT PLATE
PLAQUE AVEC TIGES DE SCELLEMENT
PLATTE MIT SENKBOLZEN
PLACA CON TIRAFONDOS
ФЛАНЦЕВОЕ ОСНОВАНИЕ С БОЛТАМИ
75937.00

Lanterna 550 sodio



LANTERNA_550 SODIO
LANTERN_550 SODIUM
LANTERNE_550 SODIUM
LATERNE_550 NATRIUM
LÁMPARA_550 SODIO
ΦΟΗΑΡΪ_550_SHP

150W SHP €40
75930.35

Lanterna 550 22 LED



LANTERNA_550 22 LED
LANTERN_550 22 LED
LANTERNE_550 22 LED
LATERNE_550 22 LED
LÁMPARA_550 22 LED
ΦΟΗΑΡΪ_550 22 LED

27W 22 LED
75932.35CW (5000K)
75932.35NW (4000K)
75932.35WW (3400K)

Palo 6000 classico mono

POLE 6000 CLASSIC SINGLE; MÂT 6000 CLASSIQUE UN BRAS; MAST 6000 KLASSISCH EINFACHARM;
COLUMNNA 6000 CLASICO UN BRAZO; СТОЛБ 6000 КЛАССИЧЕСКИЙ МОНО.

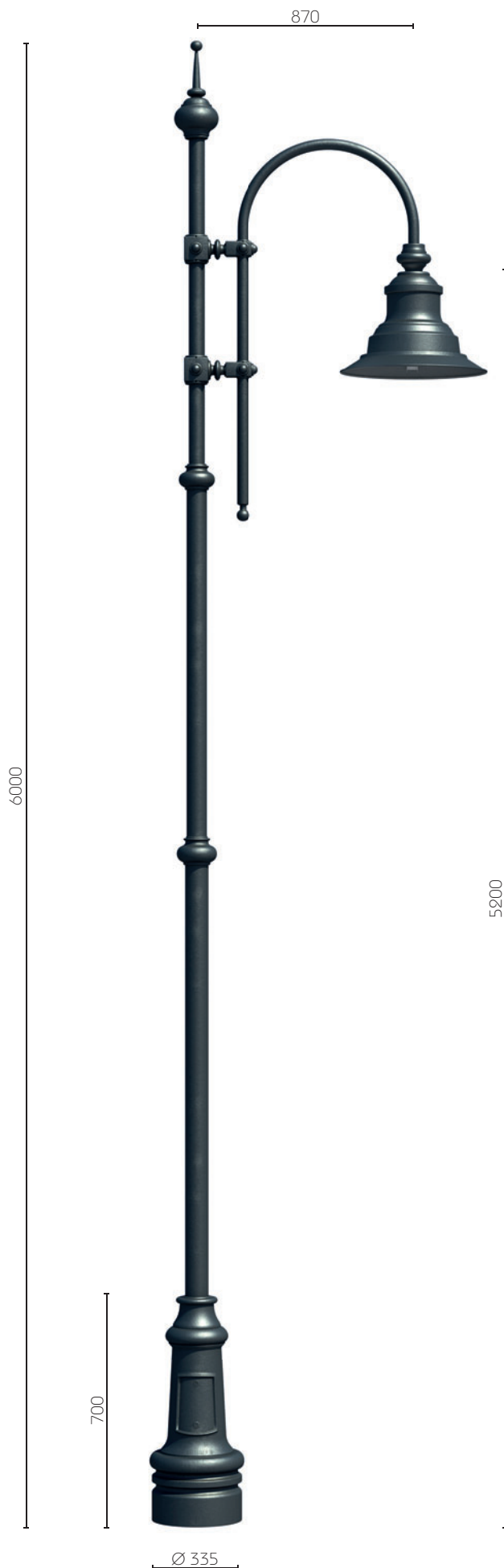

Palo in ghisa e acciaio con cima e pastorale.
Ordinare sempre cod. palo + cod. lanterna.

Cast-iron and steel pole with header and pastoral arm.
Always use pole code + lamp code when ordering.

Mât en fonte et acier avec pointe et crosse.
Toujours commander référence mât + référence lanterne.

Mast aus Gusseisen und Stahl mit Kopfstück und Krummstab.
Zur Bestellung immer Artikelnummer Mast + Artikelnummer Laterne angeben.

Columna en hierro fundido y acero con punta y brazo.
Pedir siempre código poste + código farola.

Столб из чугуна и стали с наконечником и «посохом».
При заказе всегда указывать код опоры + код светильника.

PALO_6000_CLASSICO_MONO
POLE_6000_CLASSIC_SINGLE
MÂT_6000_CLASSIQUE_UN BRAS
MAST_6000_KLASSISCH_EINFACHARM
COLUMNNA_6000_CLASICO_UN BRAZO
СТОЛБ_6000_КЛАССИЧЕСКИЙ_МОНО
75908.35

PIASTRA CON TIRAFONDI
ANCHOR BOLT PLATE
PLAQUE AVEC TIGES DE SCELLEMENT
PLATTE MIT SENKBOLZEN
PLACA CON TIRAFONDOS
ФЛАНЦЕВОЕ ОСНОВАНИЕ С БОЛТАМИ
75937.00

Lanterna 700 sodio

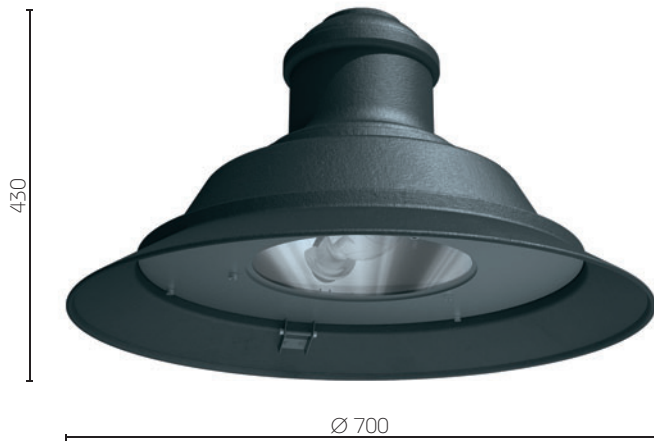

LANTERNA_700 SODIO
LANTERN_700 SODIUM
LANTERNE_700 SODIUM
LATERNE_700 NATRIUM
LÁMPARA_700 SODIO
ФОНАРЬ_700_SHP

250W SHP €40
75931.35

Lanterna 700 rotosimmetrica LED



LANTERNA_700 LED ROTOSIMMETRICA
LANTERN_700 ROTO-SYMMETRIC LED
LANTERNE_700 ROTO SYMETRIQUE LED
LATERNE_700 LED ROTO-SYMMETRISCH
LÁMPARA_700 ROTO SIMETRICA LED
ФОНАРЬ_700 LED КРУГЛОСИММЕТРИЧНЫЙ

60W 36 LED
75934.35CW (5000K)
75934.35NW (4000K)
75934.35WW (3400K)

Lanterna 700 36 LED



LANTERNA_700 36 LED
LANTERN_700 36 LED
LANTERNE_700 36 LED
LATERNE_700 36 LED
LÁMPARA_700 36 LED
ФОНАРЬ_700 36 LED

60W 36 LED
75933.35CW (5000K)
75933.35NW (4000K)
75933.35WW (3400K)



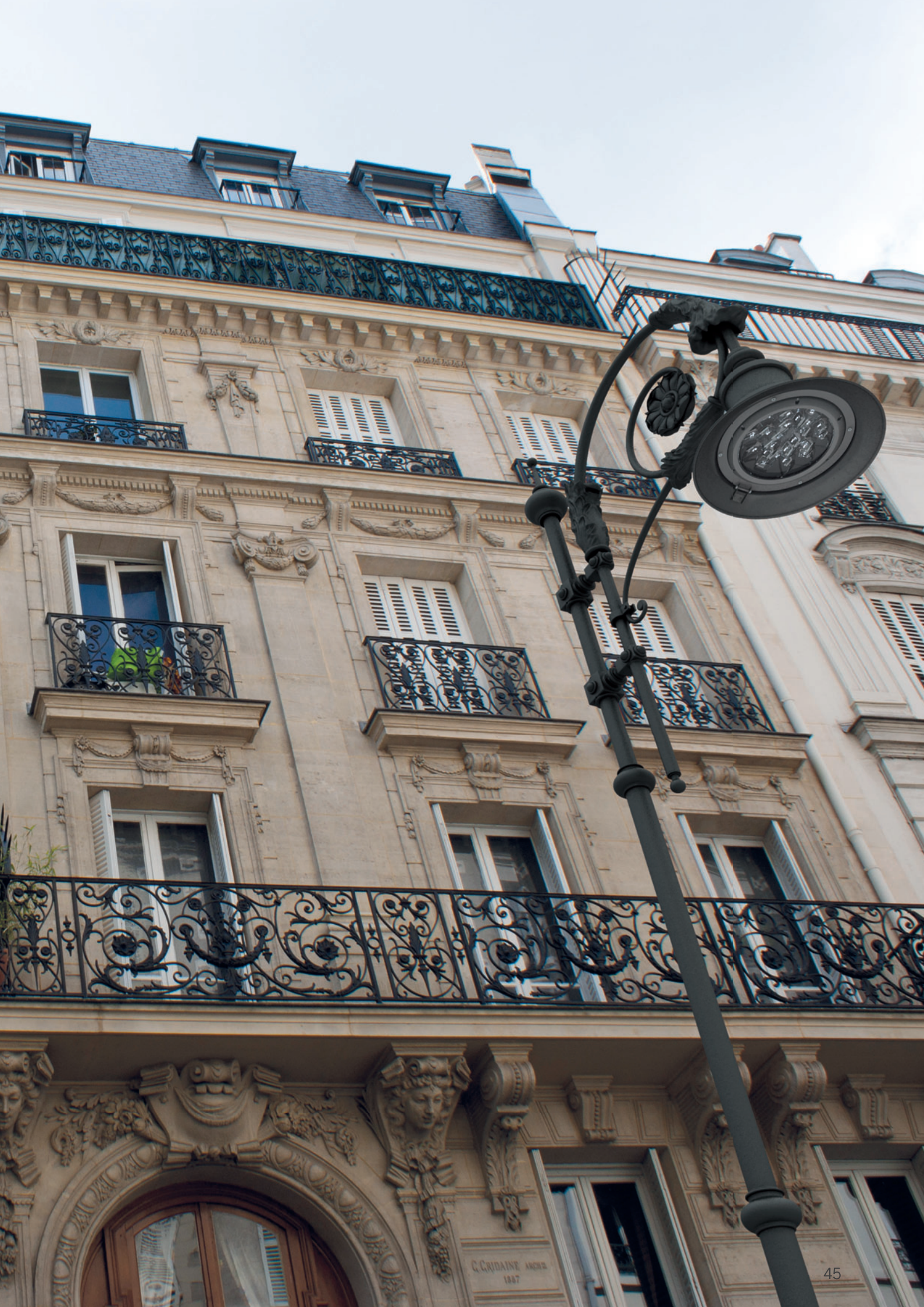

C. CRIDAINE ARCHT.
1887

Palo 6000 floreale mono

POLE 6000 FLORAL SINGLE; MÂT 6000 À MOTIF FLORAL UN BRAS; MAST 6000 FLORALDEKOR EINFACHARM;
COLUMNNA 6000 FLORAL UN BRAZO; СТОЛБ 6000 УЗОРНЫЙ МОНО.

Una base in ghisa dalle forme classiche con speciale trattamento di protezione e verniciatura a polvere.

The cast iron base has a classic shape and is specially treated with a protective powder coating.

Une base en fonte aux formes classiques avec traitement de protection et peinture aux poudres.

Linee armoniose e attenzione ai particolari. Il tutto per ottenere una forma estremamente elegante con l'attenzione alla praticità e alla funzione.

Smooth, harmonious contours and attention to detail help create an extremely classic design without compromising practicality and functionality.

Lignes harmonieuses et soin des détails, le tout pour obtenir une forme d'une extrême élégance tout en préservant l'aspect pratique et fonctionnel.



Ein schmiedeeiserner Sockel mit klassischer Form und spezieller Schutzbehandlung und Pulverbeschichtung.

Una base de hierro fundido de formas clásicas con tratamiento de protección especial y pintura en polvo.

Чугунная опора классической формы со специальной защитной обработкой и порошковым покрытием.



Harmonische Linien und Sorgfalt im Detail, dadurch entsteht die Verbindung einer äußerst eleganten Form mit höchster Funktionalität.

Líneas armoniosas y esmero en los detalles, todo para obtener una forma extremadamente elegante haciendo hincapié en la practicidad y la función.

Гармоничные линии и забота о каждой детали для достижения необычайно элегантной формы с особым вниманием к практичности и функциональности.



Un prodotto di alta qualità che risponde pienamente alle prestazioni che occorrono per i nostri centri urbani, con un design di altri tempi. Un'eleganza che si ammira anche oggi, unita ad una lanterna con un cuore di alta tecnologia illuminotecnica.

A high quality, vintage-style product which fully meets urban lighting performance requirements. Timeless style and a lamp that has the latest lighting technology at its core.

Un produit de haute qualité au design des temps passés, mais dont les performances répondent parfaitement aux exigences de nos centres urbains d'aujourd'hui. Une élégance qui séduit encore aujourd'hui, avec une lanterne qui renferme un système d'éclairage hautement technologique.

Ein hochwertiges Produkt im Design vergangener Zeiten, das den Anforderungen unserer Stadtzentren voll genügt. Eine Eleganz, die auch heute noch Bewunderung auslöst, trifft in dieser Laterne auf ein Herz aus höchster Beleuchtungstechnologie.

Un producto de alta calidad que responde plenamente a las prestaciones necesarias en la ciudad, con un diseño de otros tiempos. Una elegancia que se admira aún hoy, asociada a una farola con núcleo de alta tecnología luminotécnica.

Изделие высшего качества, которое полностью соответствует требованиям наших городских условий в сочетании с винтажным дизайном прошлого. Элегантность, которой можно любоваться и сегодня, в светильнике с лампами, изготовленными с использованием самых последних светотехнических технологий.

Palo 6000 floreale mono

POLE 6000 FLORAL SINGLE; MÂT 6000 À MOTIF FLORAL UN BRAS; MAST 6000 FLORALDEKOR EINFACHARM;
COLUMNNA 6000 FLORAL UN BRAZO; СТОЛБ 6000 УЗОРНЫЙ МОНО.



Palo in ghisa e acciaio con cima e pastorale.
Ordinare sempre cod. palo + cod. lanterna.

Cast-iron and steel pole with header and pastoral arm.
Always use pole code + lamp code when ordering.

Mât en fonte et acier avec pointe et crosse.
Toujours commander référence mât + référence lanterne.

Mast aus Gusseisen und Stahl mit Kopfstück und Krummstab.
Zur Bestellung immer Artikelnummer Mast + Artikelnummer Laterne angeben.

Columna en hierro fundido y acero con punta y brazo.
Pedir siempre código poste + código farola.

Столб из чугуна и стали с наконечником и «посохом».
При заказе всегда указывать код опоры + код светильника.

PALO_6000_FLOREALE_MONO
POLE_6000_FLORAL_SINGLE
MÂT_6000_À_MOTIF_FLORAL_UN BRAS
MAST_6000_FLORALDEKOR EINFACHARM
COLUMNNA_6000_FLORAL_UN BRAZO
СТОЛБ_6000_УЗОРНЫЙ_МОНО
75909.35

PIASTRA CON TIRAFONDI
ANCHOR BOLT PLATE
PLAQUE AVEC TIGES DE SCELLEMENT
PLATTE MIT SENKBOLZEN
PLACA CON TIRAFONDOS
ФЛАНЦЕВОЕ ОСНОВАНИЕ С БОЛТАМИ
75937.00

Lanterna 550 sodio



LANTERNA_550 SODIO
LANTERN_550 SODIUM
LANTERNE_550 SODIUM
LATERNE_550 NATRIUM
LÁMPARA_550 SODIO
ΦΟΗΛΡΒ_550_SHP

150W SHP €40
75930.35

Lanterna 550 22 LED



LANTERNA_550 22 LED
LANTERN_550 22 LED
LANTERNE_550 22 LED
LATERNE_550 22 LED
LÁMPARA_550 22 LED
ΦΟΗΛΡΒ_550 22 LED

27W 22 LED
75932.35CW (5000K)
75932.35NW (4000K)
75932.35WW (3400K)

Palo 6000 floreale mono

POLE 6000 FLORAL SINGLE; MÂT 6000 À MOTIF FLORAL UN BRAS; MAST 6000 FLORALDEKOR EINFACHARM;
COLUMNNA 6000 FLORAL UN BRAZO; СТОЛБ 6000 УЗОРНЫЙ МОНО.



Palo in ghisa e acciaio con cima e pastorale.
Ordinare sempre cod. palo + cod. lanterna.

Cast-iron and steel pole with header and pastoral arm.
Always use pole code + lamp code when ordering.

Mât en fonte et acier avec pointe et crosse.
Toujours commander référence mât + référence lanterne.

Mast aus Gusseisen und Stahl mit Kopfstück und Krummstab.
Zur Bestellung immer Artikelnummer Mast + Artikelnummer Laterne angeben.

Columna en hierro fundido y acero con punta y brazo.
Pedir siempre código poste + código farola.

Столб из чугуна и стали с наконечником и «посохом».
При заказе всегда указывать код опоры + код светильника.

PALO_6000_FLOREALE_MONO
POLE_6000_FLORAL_SINGLE
MÂT_6000_À_MOTIF_FLORAL_UN BRAS
MAST_6000_FLORALDEKOR EINFACHARM
COLUMNNA_6000_FLORAL_UN BRAZO
СТОЛБ_6000_УЗОРНЫЙ_МОНО
75909.35

PIASTRA CON TIRAFONDI
ANCHOR BOLT PLATE
PLAQUE AVEC TIGES DE SCELLEMENT
PLATTE MIT SENKBOLZEN
PLACA CON TIRAFONDOS
ФЛАНЦЕВОЕ ОСНОВАНИЕ С БОЛТАМИ
75937.00

Lanterna 700 sodio

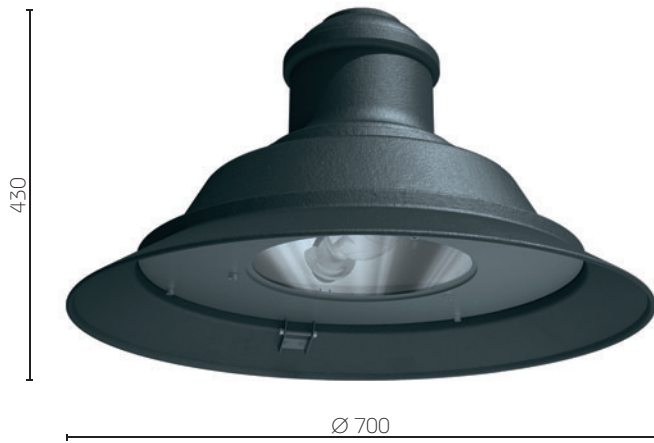

LANTERNA_700 SODIO
LANTERN_700 SODIUM
LANTERNE_700 SODIUM
LATERNE_700 NATRIUM
LÁMPARA_700 SODIO
ФОНАРЬ_700_SHP

250W SHP €40
75931.35

Lanterna 700 rotosimmetrica LED



LANTERNA_700 LED ROTOSIMMETRICA
LANTERN_700 ROTO-SYMMETRIC LED
LANTERNE_700 ROTO SYMMETRIQUE LED
LATERNE_700 LED ROTO-SYMMETRISCH
LÁMPARA_700 ROTO SIMETRICA LED
ФОНАРЬ_700 LED КРУГЛОСИММЕТРИЧНЫЙ

60W 36 LED
75934.35CW (5000K)
75934.35NW (4000K)
75934.35WW (3400K)

Lanterna 700 36 LED



LANTERNA_700 36 LED
LANTERN_700 36 LED
LANTERNE_700 36 LED
LATERNE_700 36 LED
LÁMPARA_700 36 LED
ФОНАРЬ_700 36 LED

60W 36 LED
75933.35CW (5000K)
75933.35NW (4000K)
75933.35WW (3400K)









Lanterna 550 sodio 150W SHP

LANTERN 550 SODIUM; LANTERNE 550 SODIUM; LATERNE 550 NARIUM; LÁMPARA 550 SODIO; ФОНАРЬ 550 SHP.

150W SHP €40
75930.35



Lanterna in alluminio per una ottimale dissipazione del calore, con trattamento di protezione e verniciatura a polvere con all'interno un'ottica in alluminio ad alto rendimento e cablaggio per lampada sodio alta pressione.

Aluminium lantern with protective powder coating for excellent heat dissipation, high-performance aluminium optic and highpressure sodium lamp wiring.

Lanterne en aluminium pour une dissipation optimale de la chaleur, avec traitement de protection et peinture aux poudres et, à l'intérieur, une optique en aluminium à haut rendement et un câblage pour lampe au sodium à haute pression.

Aluminium-Laterne für eine optimale Wärmeableitung, mit Schutzbehandlung und Pulverbeschichtung, einschließlich hochleistungsfähiger Optik und Verkabelung für Natriumdampf-Hochdrucklampen.

Farola en aluminio para una óptima disipación del calor, con tratamiento de protección y pintura en polvo; incorpora óptica en aluminio de alto rendimiento y cableado para lámpara de sodio de alta presión.

Светильник из алюминия для оптимального рассеяния тепла с защитной обработкой и порошковым покрытием с высокопроизводительной оптикой из алюминия с проводкой для натриевой лампы высокого давления.

Lanterna 550 27W 22 LED

LANTERN 550 22 LED; LANTERNE 550 22 LED; LATERNE 550 22 LED; LÁMPARA 550 22 LED; ФОНАРЬ 550 22 LED.



27W 22 LED
75932.35CW
(5000K)
75932.35NW
(4000K)
75932.35WW
(3400K)

Lanterna in alluminio per una ottimale dissipazione del calore, con trattamento di protezione e verniciatura a polvere. Il dissipatore interno, sempre in alluminio, è composto da 22 piani inclinati su cui sono montati i LED per indirizzarne la luce in modo da ottenere la massima prestazione illuminotecnica. Il driver all'interno dell'apparecchio ha la capacità di alimentare i LED in modo lineare per avere una regolazione del flusso dallo 0 al 100%. L'apparecchio è in grado di dimmerare i LED a qualsiasi valore per qualsiasi orario della notte. Aggiustamento settimanale del riconoscimento della mezzanotte. Controllo distribuzione luminosa, alimentazione LED e orari di dimmerazione attraverso palmare con schermo touch screen in wi-fi (codice 76497.00).

Aluminium lantern with protective powder coating for excellent heat dissipation. The aluminium heat sink comprises 22 fins, onto which the LEDs are fitted, to disperse heat and reach optimum lighting performance levels. The light fixture driver provides linear power to the LEDs so the luminous flux can be controlled anywhere between 0 and 100%. The LEDs can be dimmed to any light intensity level at any time of night. Weekly solar sync adjustment at midnight. Light distribution control, LED power and dimmer programming via a wi-fi touch screen handheld device (code 76497.00).

Lanterne en aluminium pour une dissipation optimale de la chaleur, avec traitement de protection et peinture aux poudres. Le dissipateur interne, en aluminium lui aussi, est composé de 22 plans inclinés sur lesquels sont montées les LED, afin d'orienter la lumière de manière à obtenir des performances d'éclairage maximales. Le groupe d'alimentation (driver) situé à l'intérieur de l'appareil a la capacité nécessaire pour alimenter les LED de manière linéaire afin de permettre un réglage du flux lumineux de 0 à 100%. L'appareil peut modifier l'intensité des LED à n'importe quelle valeur et n'importe quelle heure de la nuit. Ajustement hebdomadaire de la reconnaissance des heures de nuit. Contrôle de la distribution lumineuse, de l'alimentation des LED et des horaires de variation d'intensité par le biais d'un ordinateur de poche à écran tactile fonctionnant en wi-fi (référence 76497.00).

Aluminium-Laterne für eine optimale Wärmeableitung, mit Schutzbehandlung und Pulverbeschichtung. Der interne Wärmeableiter, ebenfalls aus Aluminium, besteht aus 22 geneigten Ebenen, auf die die LEDs montiert sind, um mit der Lichtlenkung höchste Beleuchtungsleistungen zu erzielen. Der Treiber im Inneren des Apparats ist dafür ausgelegt, die LEDs linear zu speisen, um eine Lichtflussregelung von 0 bis 100% zu erreichen. Der Apparat kann die LEDs zu jeder beliebigen nächtlichen Uhrzeit auf jeden beliebigen Wert dimmen. Wöchentliche Anpassung der Mitternachtserkennung. Kontrolle der Lichtverteilung, der LED-Speisung und der Dimm-Urzeiten über ein PDA mit Touchscreen und Wi-Fi-Verbindung (Artikelnummer 76497.00).

Farola en aluminio para una óptima disipación del calor, con tratamiento de protección especial y pintura en polvo. El disipador interno, también de aluminio, se compone de 22 planos inclinados en los que están montados los LED para orientar la luz y asegurar la máxima prestación luminotécnica. El driver interior del aparato tiene la capacidad de alimentar los LED de manera lineal para permitir la regulación del flujo del 0 al 100%. El aparato permite regular los LED en cualquier valor para cualquier horario de la noche. Ajuste semanal del reconocimiento de la medianoche. Control de la distribución luminosa, alimentación de LED y horarios de regulación a través de palmar con pantalla táctil en wi-fi (código 76497.00).

Светильник из алюминия для оптимального рассеивания тепла с защитной обработкой и порошковым покрытием. Внутренний рассеиватель из алюминия состоит из 22 наклонных пластин, на которые установлены светодиоды для направления света с целью достижения максимального светотехнического эффекта. Драйвер внутри осветительного прибора обладает мощностью, достаточной для линейного питания всех светодиодов с целью получения равномерного светового потока от 0 до 100%. Светильник способен диммировать светодиоды до любой величины для любого интервала в ночное время. Еженедельная регулировка для определения полуночи. Управление распределением световым потоком, питание светодиодов и расписание диммирования с помощью пульта с сенсорным экраном через wi-fi (код 76497.00).

Lanterna 700 sodio 250W SHP

LANTERN 700 SODIUM; LANTERNE 700 SODIUM; LATERNE 700 NATRIUM; LÁMPARA 700 SODIO; ФОНАРЬ 700 SHP.

250W SHP €40
75931.35



Lanterna in alluminio per un'ottimale dissipazione del calore, con trattamento di protezione e verniciatura a polvere con all'interno un'ottica in alluminio ad alto rendimento e cablaggio per lampada sodio alta pressione.

Aluminium lantern with protective powder coating for excellent heat dissipation, high-performance aluminium optic and highpressure sodium lamp wiring.

Lanterne en aluminium pour une dissipation optimale de la chaleur, avec traitement de protection et peinture aux poudres et, à l'intérieur, une optique en aluminium à haut rendement et un câblage pour lampe au sodium à haute pression.

Aluminium-Laterne für eine optimale Wärmeableitung, mit Schutzbehandlung und Pulverbeschichtung, einschließlich hochleistungsfähiger Optik und Verkabelung für Natriumdampf-Hochdrucklampen.

Farola en aluminio para una óptima disipación del calor, con tratamiento de protección y pintura en polvo; incorpora óptica en aluminio de alto rendimiento y cableado para lámpara de sodio de alta presión.

Светильник из алюминия для оптимального рассеяния тепла с защитной обработкой и порошковым покрытием с высокопроизводительной оптикой из алюминия с проводкой для натриевой лампы высокого давления.

Lanterna 700 rotosimmetrica LED

LANTERN_700 ROTO-SYMMETRIC LED; LANTERNE_700 ROTO SYMMETRIQUE LED; LATERNE 700 LED ROTO-SYMMETRISCH; LÁMPARA 700 ROTO SIMÉTRICA LED; ФОНАРЬ 700 LED КРУГОСИММЕТРИЧНЫЙ.



Lanterna in alluminio per una ottimale dissipazione del calore, con trattamento di protezione e verniciatura a polvere. Il dissipatore interno, sempre in alluminio, è composto da 36 piani inclinati su cui sono montati i LED per ottenere una distribuzione luminosa rotosimmetrica. Il driver all'interno dell'apparecchio ha la capacità di alimentare i LED in modo lineare per avere una regolazione del flusso dallo 0 al 100%. L'apparecchio è in grado di dimmerare i LED a qualsiasi valore per qualsiasi orario della notte. Aggiustamento settimanale del riconoscimento della mezzanotte. Controllo distribuzione luminosa, alimentazione LED e orari di dimmerazione attraverso palmare con schermo touch screen in wi-fi (codice 76497.00).

Aluminium lantern with protective powder coating for excellent heat dissipation. The aluminium heat sink comprises 36 fins, onto which the LEDs are fitted, to obtain roto-symmetrical light distribution. The light fixture driver provides linear power to the LEDs so the luminous flux can be controlled anywhere between 0 and 100%. The LEDs can be dimmed to any light intensity level at any time of night. Weekly solar sync adjustment at midnight. Light distribution control, LED power and dimmer programming via a wi-fi touch screen handheld device (code 76497.00).

Lanterne en aluminium pour une dissipation optimale de la chaleur, avec traitement de protection et peinture aux poudres. Le dissipateur interne, en aluminium lui aussi, est composé de 36 plans inclinés sur lesquels sont montées les LED, afin d'obtenir une distribution roto-symétrique de la lumière. Le groupe d'alimentation (driver) situé à l'intérieur de l'appareil a la capacité nécessaire pour alimenter les LED de manière linéaire afin de permettre un réglage du flux lumineux de 0 à 100%. L'appareil peut modifier l'intensité des LED à n'importe quelle valeur et n'importe quelle heure de la nuit. Ajustement hebdomadaire de la reconnaissance des heures nocturnes. Contrôle de la distribution lumineuse, de l'alimentation des LED et des horaires de variation d'intensité par le biais d'un ordinateur de poche à écran tactile fonctionnant en wi-fi (référence 76497.00).

Aluminium-Laterne für eine optimale Wärmeableitung, mit Schutzbehandlung und Pulverbeschichtung. Der interne Wärmeableiter, ebenfalls aus Aluminium, besteht aus 36 geneigten Ebenen, auf die die LEDs montiert sind, um eine rotationssymmetrische Lichtverteilung zu erzielen. Der Treiber im Inneren des Apparats ist dafür ausgelegt, die LEDs linear zu speisen, um eine Lichtflussregelung von 0 bis 100% zu erreichen. Der Apparat kann die LEDs zu jeder beliebigen nächtlichen Uhrzeit auf jeden beliebigen Wert dimmen. Wöchentliche Anpassung der Mitternachtserkennung. Kontrolle der Lichtverteilung, der LED-Speisung und der Dimm-Urzeiten über ein PDA mit Touchscreen und Wi-Fi-Verbindung (Artikelnummer 76497.00).

Farola en aluminio para una óptima disipación del calor, con tratamiento de protección especial y pintura en polvo. El disipador interno, también de aluminio, se compone de 36 planos inclinados en los que están montados los LED para obtener una distribución luminosa roto-simétrica. El driver interior del aparato tiene la capacidad de alimentar los LED de manera lineal para permitir la regulación del flujo del 0 al 100%. El aparato permite regular los LED en cualquier valor para cualquier horario de la noche. Ajuste semanal del reconocimiento de la medianoche. Control de la distribución luminosa, alimentación de LED y horarios de regulación a través de palmar con pantalla táctil en wi-fi (código 76497.00).

Светильник из алюминия для оптимального рассеивания тепла с защитной обработкой и порошковым покрытием. Внутренний рассеиватель из алюминия состоит из 36 наклонных пластин, на которые установлены светодиоды для направления света с целью достижения достижения круглосимметричного распределения светового потока. Драйвер внутри осветительного прибора обладает мощностью, достаточной для линейного питания всех светодиодов с целью получения равномерного светового потока от 0 до 100%. Светильник способен диммировать светодиоды до любой величины для любого интервала в ночное время. Еженедельная регулировка для определения полуночи. Управление распределением световым потоком, питание светодиодов и расписание диммирования с помощью пульта с сенсорным экраном через wi-fi (код 76497.00).

Lanterna 700 60W 36 LED

LANTERN 700 36 LED; LANTERNE 700 36 LED; LATERNE 700 36 LED; LÁMPARA 700 36 LED; ФОНАРЬ 700 36 LED.



Lanterna in alluminio per una ottimale dissipazione del calore, con trattamento di protezione e verniciatura a polvere. Il dissipatore interno, sempre in alluminio, è composto da 36 piani inclinati su cui sono montati i LED per indirizzarne la luce in modo da ottenere la massima prestazione illuminotecnica. Il driver all'interno dell'apparecchio ha la capacità di alimentare i LED in modo lineare per avere una regolazione del flusso dallo 0 al 100%. L'apparecchio è in grado di dimmerare i LED a qualsiasi valore per qualsiasi orario della notte. Aggiustamento settimanale del riconoscimento della mezzanotte. Controllo distribuzione luminosa, alimentazione LED e orari di dimmerazione attraverso palmare con schermo touch screen in wi-fi (codice 76497.00).

Aluminium lantern with protective powder coating for excellent heat dissipation. The aluminium heat sink comprises 36 fins, onto which the LEDs are fitted, to disperse heat and reach optimum lighting performance levels. The light fixture driver provides linear power to the LEDs so the luminous flux can be controlled anywhere between 0 and 100%. The LEDs can be dimmed to any light intensity level at any time of night. Weekly solar sync adjustment at midnight. Light distribution control, LED power and dimmer programming via a wi-fi touch screen handheld device (code 76497.00).

Lanterne en aluminium pour une dissipation optimale de la chaleur, avec traitement de protection et peinture aux poudres. Le dissipateur interne, en aluminium lui aussi, est composé de 36 plans inclinés sur lesquels sont montées les LED, afin d'orienter la lumière de manière à obtenir des performances d'éclairage maximales. Le groupe d'alimentation (driver) situé à l'intérieur de l'appareil a la capacité nécessaire pour alimenter les LED de manière linéaire afin de permettre un réglage du flux lumineux de 0 à 100%. L'appareil peut modifier l'intensité des LED à n'importe quelle valeur et n'importe quelle heure de la nuit. Ajustement hebdomadaire de la reconnaissance des heures nocturnes. Contrôle de la distribution lumineuse, de l'alimentation des LED et des horaires de variation d'intensité par le biais d'un ordinateur de poche à écran tactile fonctionnant en wi-fi (référence 76497.00).

Aluminium-Laterne für eine optimale Wärmeableitung, mit Schutzbehandlung und Pulverbeschichtung. Der interne Wärmeableiter, ebenfalls aus Aluminium, besteht aus 36 geneigten Ebenen, auf die die LEDs montiert sind, um mit der Lichtlenkung höchste Beleuchtungsleistungen zu erzielen. Der Treiber im Inneren des Apparats ist dafür ausgelegt, die LEDs linear zu speisen, um eine Lichtflussregelung von 0 bis 100% zu erreichen. Der Apparat kann die LEDs zu jeder beliebigen nächtlichen Uhrzeit auf jeden beliebigen Wert dimmen. Wöchentliche Anpassung der Mitternachtserkennung. Kontrolle der Lichtverteilung, der LED-Speisung und der Dimm-Uhrzeiten über ein PDA mit Touchscreen und Wi-Fi-Verbindung (Artikelnummer 76497.00).

Farola en aluminio para una óptima disipación del calor, con tratamiento de protección especial y pintura en polvo. El disipador interno, también de aluminio, se compone de 36 planos inclinados en los que están montados los LED para orientar la luz y asegurar la máxima prestación luminotécnica. El driver interior del aparato tiene la capacidad de alimentar los LED de manera lineal para permitir la regulación del flujo del 0 al 100%. El aparato permite regular los LED en cualquier valor para cualquier horario de la noche. Ajuste semanal del reconocimiento de la medianoche. Control de la distribución luminosa, alimentación de LED y horarios de regulación a través de palmar con pantalla táctil en wi-fi (código 76497.00).

Светильник из алюминия для оптимального рассеивания тепла с защитной обработкой и порошковым покрытием. Внутренний рассеиватель из алюминия состоит из 36 наклонных пластин, на которые установлены светодиоды для направления света с целью достижения максимального светотехнического эффекта. Драйвер внутри осветительного прибора обладает мощностью, достаточной для линейного питания всех светодиодов с целью получения равномерного светового потока от 0 до 100%. Светильник способен диммировать светодиоды до любой величины для любого интервала в ночное время. Ежедневная регулировка для определения полуночи. Управление распределением световым потоком, питание светодиодов и расписание диммирования с помощью пульта с сенсорным экраном через wi-fi (код 76497.00).







Applique braccio classico lanterna sodio

WALL FIXTURE CLASSIC BRACKET SODIUM LANTERN; BRAS MURALE CLASSIQUE AVEC LANTERNE SODIUM;
WANDLEUCHTE KLASSIKARM LATERNE NATRIUM; BRAZO A PARED CLASICO CON LÁMPARA SODIO;
БРА КОНСОЛЬ КЛАССИЧЕСКАЯ ФОНАРЬ SHP.

150W SHP €40
75924.35



Attacco a parete di forma estremamente pulita per completare la proposta progettuale di illuminazione con apparecchi in stile. Monta una lanterna in alluminio per una ottimale dissipazione del calore, con trattamento di protezione e verniciatura a polvere con all'interno un'ottica in alluminio ad alto rendimento e cablaggio per lampada a scarica.

Clean and minimalist wall bracket to complete your lighting project in style. Fits an aluminium lamp with protective powder coating for excellent heat dissipation, high performance aluminium optic and discharge lamp wiring.

Système de fixation murale de forme extrêmement épurée pour compléter la solution d'éclairage avec des appareils de grand style. comporte une lanterne en aluminium pour une dissipation optimale de la chaleur, avec traitement de protection et peinture aux poudres et, à l'intérieur, une optique en aluminium à haut rendement et un câblage pour lampe à décharge.

Wandanbringung mit äußerst klarer Form zur Vervollständigung des Stilleuchtenangebots für Beleuchtungsprojekte. Halterung für eine Aluminiumlaterne für optimale Wärmeableitung, mit Schutzbehandlung und Pulverbeschichtung, innen mit Aluminiumoptik mit hohem Wirkungsgrad und Verkabelung für Entladelampen.

Fijación de pared de forma extremadamente sencilla para completar la propuesta proyectual de iluminación con aparatos de estilo. lleva una farola en aluminio para una óptima disipación del calor, con tratamiento de protección y pintura en polvo; incorpora óptica en aluminio de alto rendimiento y cableado para lámpara de descarga.

Крепление к стене, характеризующееся необычайно чистыми формами для дополнения проекта освещения с использованием стильных светоосветительных приборов. Используется для установки светильника из алюминия с целью оптимального рассеивания тепла, с защитной обработкой и порошковым покрытием с высокопроизводительной оптикой из алюминия и проводкой для разрядной лампы.

Applique braccio floreale lanterna sodio

WALL FIXTURE FLORAL BRACKET SODIUM LANTERN; BRAS MURALE À MOTIF FLORAL AVEC LANTERNE SODIUM;
WANDLEUCHTE FLOREALARM LATERNE NATRIUM; BRAZO A PARED FLORAL CON LÁMPARA SODIO SHP;
БРА КОНСОЛЬ УЗОРНАЯ ФОНАРЬ SHP.

150W SHP €40
75925.35



Attacco a parete in ghisa con disegno floreale estremamente curato per completare la proposta progettuale di illuminazione con apparecchi in stile. Monta una lanterna in alluminio per una ottimale dissipazione del calore, con trattamento di protezione e verniciatura a polvere con all'interno un'ottica in alluminio ad alto rendimento e cablaggio per lampada a scarica.

Cast iron wall bracket featuring an extremely refined floral design to complete your lighting project in style. Fits an aluminium lamp with protective powder coating for excellent heat dissipation, high performance aluminium optic and discharge lamp wiring.

Système de fixation murale avec dessin floral extrêmement soigné pour compléter la solution d'éclairage avec des appareils de grand style. Comporte une lanterne en aluminium pour une dissipation optimale de la chaleur, avec traitement de protection et peinture aux poudres et, à l'intérieur, une optique en aluminium à haut rendement et un câblage pour lampe à décharge.

Wandanbringung mit äußerst klarer Form zur Vervollständigung des Stilleuchtenangebots für Beleuchtungsprojekte. Halterung für eine Aluminiumlaterne für optimale Wärmeableitung, mit Schutzbehandlung und Pulverbeschichtung, innen mit Aluminiumoptik mit hohem Wirkungsgrad und Verkabelung für Entladungslampen.

Fijación de pared de forma extremadamente sencilla para completar la propuesta proyectual de iluminación con aparatos de estilo. Lleva una farola en aluminio para una óptima disipación del calor, con tratamiento de protección y pintura en polvo; incorpora óptica en aluminio de alto rendimiento y cableado para lámpara de descarga.

Крепление к стене из бетона с цветочным рисунком и изысканной отделкой для дополнения проекта освещения с использованием стильных светоосветительных приборов. Используется для установки светильника из алюминия с целью оптимального рассеивания тепла, с защитной обработкой и порошковым покрытием с высокопроизводительной оптикой из алюминия и проводкой для разрядной лампы.

Applique braccio classico lanterna 27 W 22 LED

WALL FIXTURE CLASSIC BRACKET LANTERN 22 LED; BRAS MURALE CLASSIQUE AVEC LANTERNE 22 LED;
WANDLEUCHE KLASSIKARM LATERNE 22 LED; BRAZO A PARED CLASICO CON LÁMPARA 22 LED;
БРА КОНСОЛЬ КЛАССИЧЕСКАЯ ФОНАРЬ 22 LED.



27W 22 LED
75926.35CW
(5000K)
75926.35NW
(4000K)
75926.35WW
(3400K)

Attacco a parete di forma estremamente pulita per completare la proposta progettuale di illuminazione con apparecchi in stile. Lanterna in alluminio per una ottimale dissipazione del calore, con trattamento di protezione e verniciatura a polvere. Il dissipatore interno, sempre in alluminio, è composto da 22 piani inclinati su cui sono montati i LED per indirizzarne la luce in modo da ottenere la massima prestazione illuminotecnica. Il driver all'interno dell'apparecchio ha la capacità di alimentare i LED in modo lineare per avere una regolazione del flusso dallo 0 al 100%. L'apparecchio è in grado di dimmerare i LED a qualsiasi valore per qualsiasi orario della notte. Aggiustamento settimanale del riconoscimento della mezzanotte. Controllo distribuzione luminosa, alimentazione LED e orari di dimmerazione attraverso palmare con schermo touch screen in wi-fi (codice 76497.00).

Clean and minimalist wall bracket to complete your lighting project in style. Aluminium lamp with protective powder coating for excellent heat dispersal. The aluminium heat sink comprises 22 fins, onto which the LEDs are fitted, to dissipate heat and reach optimum lighting performance levels. The light fixture driver provides linear power to the LEDs so the luminous flux can be controlled anywhere between 0 and 100%. The LEDs can be dimmed to any light intensity level at any time of night. Weekly solar sync adjustment at midnight. Light distribution control, LED power and dimmer programming via a wi-fi touch screen handheld device (code 76497.00).

Système de fixation murale de forme extrêmement épurée pour compléter la solution d'éclairage avec des appareils de grand style. Lanterne en aluminium pour une dissipation optimale de la chaleur, avec traitement de protection et peinture aux poudres. Le dissipateur interne, en aluminium lui aussi, est composé de 22 plans inclinés sur lesquels sont montées les LED, afin d'orienter la lumière de manière à obtenir des performances d'éclairage maximales. Le groupe d'alimentation (driver) situé à l'intérieur de l'appareil a la capacité nécessaire pour alimenter les LED de manière linéaire afin de permettre un réglage du flux lumineux de 0 à 100 %. L'appareil peut modifier l'intensité des LED à n'importe quelle valeur et n'importe quelle heure de la nuit. Ajustement hebdomadaire de la reconnaissance des heures nocturnes. Contrôle de la distribution lumineuse, de l'alimentation des LED et des horaires de variation d'intensité par le biais d'un ordinateur de poche à écran tactile fonctionnant en wifi (référence 76497.00).

Wandanbringung mit äußerst klarer Form zur Vervollständigung des Stilleuchtenangebots für Beleuchtungsprojekte. Aluminium-Laterne für eine optimale Wärmeableitung, mit Schutzbehandlung und Pulverbeschichtung. Der interne Wärmeableiter, ebenfalls aus Aluminium, besteht aus 22 geneigten Ebenen, auf die die LEDs montiert sind, um mit der Lichtlenkung höchste Beleuchtungsleistungen zu erzielen. Der Treiber im Inneren des Apparats ist dafür ausgelegt, die LEDs linear zu speisen, um eine Lichtflussregelung von 0 bis 100 % zu erreichen. Der Apparat kann die LEDs zu jeder beliebigen nächtlichen Uhrzeit auf jeden beliebigen Wert dimmen. Wöchentliche Anpassung der Mitternachtserkennung. Kontrolle der Lichtverteilung, der LED-Speisung und der Dimm- Uhrzeiten über ein PDA mit Touchscreen und Wi-Fi- Verbindung (Artikelnummer 76497.00).

Fijación de pared de forma extremadamente sencilla para completar la propuesta proyectual de iluminación con aparatos de estilo. Farola en aluminio para una óptima disipación del calor, con tratamiento de protección especial y pintura en polvo. El disipador interno, también de aluminio, se compone de 22 planos inclinados en los que están montados los LED para orientar la luz y asegurar la máxima prestación luminotécnica. El driver interior del aparato tiene la capacidad de alimentar los LED de manera lineal para permitir la regulación del flujo del 0 al 100%. El aparato permite regular los LED en cualquier valor para cualquier horario de la noche. Ajuste semanal del reconocimiento de la medianoche. Control de la distribución luminosa, alimentación de LED y horarios de regulación a través de palmar con pantalla táctil en wi-fi (código 76497.00).

Крепление к стене, характеризующееся необычайно чистыми формами для дополнения проекта освещения с использованием стильных светоосветительных приборов. Светильник из алюминия для оптимального рассеивания тепла с защитной обработкой и порошковым покрытием. Внутренний рассеиватель из алюминия состоит из 22 наклонных пластин, на которые установлены светодиоды для направления света с целью достижения максимального светотехнического эффекта. Драйвер внутри осветительного прибора обладает мощностью, достаточной для линейного питания всех светодиодов с целью получения равномерного светового потока от 0 до 100%. Светильник способен диммировать светодиоды до любой величины для любого интервала в ночное время. Еженедельная регулировка для определения полуночи. Управление распределением световым потоком, питание светодиодов и расписание диммирования с помощью пульта с сенсорным экраном через wi-fi (код 76497.00).

Applique braccio floreale lanterna 27W 22 LED

WALL FIXTURE FLORAL BRACKET LANTERN 22 LED; BRAS MURALE À MOTIF FLORAL AVEC LANTERNE 22 LED; WANDLEUCHE FLOREALARM LATERNE 22 LED; BRAZO A PARED FLORAL CON LÁMPARA 22 LED; БРА КОНСОЛЬ УЗОРНАЯ ФОНАРЬ 22 LED.



27W 22 LED
75927.35CW
(5000K)
75927.35NW
(4000K)
75927.35WW
(3400K)

Attacco a parete in ghisa con disegno floreale estremamente curato per completare la proposta progettuale di illuminazione con apparecchi in stile. Lanterna in alluminio per una ottimale dissipazione del calore, con trattamento di protezione e verniciatura a polvere. Il dissipatore interno, sempre in alluminio, è composto da 22 piani inclinati su cui sono montati i LED per indirizzarne la luce in modo da ottenere la massima prestazione illuminotecnica. Il driver all'interno dell'apparecchio ha la capacità di alimentare i LED in modo lineare per avere una regolazione del flusso dallo 0 al 100%. L'apparecchio è in grado di dimmerare i LED a qualsiasi valore per qualsiasi orario della notte. Aggiustamento settimanale del riconoscimento della mezzanotte. Controllo distribuzione luminosa, alimentazione LED e orari di dimmerazione attraverso palmare con schermo touch screen in wi-fi (codice 76497.00).

Cast iron wall bracket featuring an extremely refined floral design to complete your lighting project in style. Aluminium lamp with protective powder coating for excellent heat dissipation. The aluminium heat sink comprises 22 fins, onto which the LEDs are fitted, to disperse heat and reach optimum lighting performance levels. The light fixture driver provides linear power to the LEDs so the luminous flux can be controlled anywhere between 0 and 100%. The LEDs can be dimmed to any light intensity level at any time of night. Weekly solar sync adjustment at midnight. Light distribution control, LED power and dimmer programming via a wi-fi touch screen handheld device (code 76497.00).

Système de fixation murale avec dessin floral extrêmement soigné pour compléter la solution d'éclairage avec des appareils de grand style. Lanterne en aluminium pour une dissipation optimale de la chaleur, avec traitement de protection et peinture aux poudres. Le dissipateur interne, en aluminium lui aussi, est composé de 22 plans inclinés sur lesquels sont montées les LED, afin d'orienter la lumière de manière à obtenir des performances d'éclairage maximales. Le groupe d'alimentation (driver) situé à l'intérieur de l'appareil a la capacité nécessaire pour alimenter les LED de manière linéaire afin de permettre un réglage du flux lumineux de 0 à 100 %. L'appareil peut modifier l'intensité des LED à n'importe quelle valeur et n'importe quelle heure de la nuit. Ajustement hebdomadaire de la reconnaissance des heures nocturnes. Contrôle de la distribution lumineuse, de l'alimentation des LED et des horaires de variation d'intensité par le biais d'un ordinateur de poche à écran tactile fonctionnant en wifi (référence 76497.00).

Wandanschluss aus Schmiedeeisen mit sorgfältig ausgearbeitetem Blumendesign zur Vervollständigung des Stillleuchtenangebots für Beleuchtungsprojekte. Aluminium-Laterne für eine optimale Wärmeableitung, mit Schutzbehandlung und Pulverbeschichtung. Der interne Wärmeableiter, ebenfalls aus Aluminium, besteht aus 22 geneigten Ebenen, auf die die LEDs montiert sind, um mit der Lichtlenkung höchste Beleuchtungsleistungen zu erzielen. Der Treiber im Inneren des Apparats ist dafür ausgelegt, die LEDs linear zu speisen, um eine Lichtflussregelung von 0 bis 100 % zu erreichen. Der Apparat kann die LEDs zu jeder beliebigen nächtlichen Uhrzeit auf jeden beliebigen Wert dimmen. Wöchentliche Anpassung der Mitternachtserkennung. Kontrolle der Lichtverteilung, der LED-Speisung und der Dimm-Urzeiten über ein PDA mit Touchscreen und Wi-Fi-Verbindung (Artikelnummer 76497.00).

Fijación de pared en hierro fundido con diseño floral sumamente refinado para completar la propuesta proyectual de iluminación con aparatos de estilo. Farola en aluminio para una óptima disipación del calor, con tratamiento de protección especial y pintura en polvo. El dissipador interno, también de aluminio, se compone de 22 planos inclinados en los que están montados los LED para orientar la luz y asegurar la máxima prestación luminotécnica. El driver interior del aparato tiene la capacidad de alimentar los LED de manera lineal para permitir la regulación del flujo del 0 al 100%. El aparato permite regular los LED en cualquier valor para cualquier horario de la noche. Ajuste semanal del reconocimiento de la medianoche. Control de la distribución luminosa, alimentación de LED y horarios de regulación a través de palmal con pantalla táctil en wi-fi (código 76497.00).

Крепление к стене из бетона с цветочным рисунком и изысканной отделкой для дополнения проекта освещения с использованием стильных светоосветительных приборов. Светильник из алюминия для оптимального рассеивания тепла с защитной обработкой и порошковым покрытием. Внутренний рассеиватель из алюминия состоит из 22 наклонных пластин, на которые установлены светодиоды для направления света с целью достижения максимального светотехнического эффекта. Драйвер внутри осветительного прибора обладает мощностью, достаточной для линейного питания всех светодиодов с целью получения равномерного светового потока от 0 до 100%. Светильник способен диммировать светодиоды до любой величины для любого интервала в ночное время. Еженедельная регулировка для определения полуночи. Управление распределением световым потоком, питание светодиодов и расписание диммирования с помощью пульта с сенсорным экраном через wi-fi (код 76497.00).





Applique braccio classico lanterna classica 70W

WALL FIXTURE CLASSIC BRACKET CLASSIC LANTERN; BRAS MURALE CLASSIQUE AVEC LANTERNE CLASSIQUE;
WANDLEUCHTE KLASSIKARM KLASSIKLATERNE; BRAZO A PARED CLASICO CON FAROLA CLASICA;
БРА КОНСОЛЬ КЛАССИЧЕСКАЯ ФОНАРЬ КЛАССИЧЕСКИЙ.

70W MH/SHP €27
75920.35



Un prodotto di alta qualità che risponde pienamente alle prestazioni per i nostri centri urbani con un design di altri tempi. Lanterna in acciaio con trattamento di protezione e verniciatura a polvere equipaggiata di alimentatore per lampade a scarica secondo specifica.

A high quality, vintage-style product which fully meets urban lighting performance requirements. Powder coated steel light fixture which can be equipped with a power supply for discharge lamps on request.

Un produit de haute qualité au design des temps passés, mais dont les performances répondent parfaitement aux exigences de nos centres urbains d'aujourd'hui. Lanterne en acier avec traitement de protection et peinture aux poudres équipée d'un ballast pour lampes à décharge selon spécifications.

Ein hochwertiges Produkt im Design vergangener Zeiten, das den Anforderungen unserer Stadtzentren voll genügt. Stahllaterne mit Schutzbehandlung und Pulverbeschichtung, ausgestattet mit Vorschaltgerät für Entladungslampen laut Spezifikation.

Un producto de alta calidad que responde plenamente a las prestaciones necesarias en la ciudad, con un diseño de otros tiempos. Farola en acero con tratamiento de protección y pintura en polvo equipada con alimentador para lámparas de descarga según especificaciones.

Изделие высшего качества, которое полностью соответствует требованиям наших городских условий в сочетании с винтажным дизайном. Светильник из стали с защитной обработкой и порошковым покрытием, оборудованный блоком питания для разрядных ламп согласно спецификации.

Applique braccio floreale lanterna classica 70W

WALL FIXTURE FLORAL BRACKET CLASSIC LANTERN; BRAS MURALE À MOTIF FLORAL AVEC LANTERNE CLASSIQUE;
WANDLEUCHTE FLOREALARM KLASSIKLATERNE; BRAZO A PARED FLORAL CON FAROLA CLASICA;
БРА КОНСОЛЬ УЗОРНАЯ ФОНАРЬ КЛАССИЧЕСКИЙ.

70W MH/SHP €27
75921.35



Un prodotto di alta qualità che risponde pienamente alle prestazioni per i nostri centri urbani con un design di altri tempi. Lanterna in acciaio con trattamento di protezione e verniciatura a polvere equipaggiata di alimentatore per lampade a scarica secondo specifica.

A high quality, vintage-style product which fully meets urban lighting performance requirements. Powder coated steel light fixture which can be equipped with a power supply for discharge lamps on request.

Un produit de haute qualité au design des temps passés, mais dont les performances répondent parfaitement aux exigences de nos centres urbains d'aujourd'hui. Lanterne en acier avec traitement de protection et peinture aux poudres équipée d'un ballast pour lampes à décharge selon spécifications.

Ein hochwertiges Produkt im Design vergangener Zeiten, das den Anforderungen unserer Stadtzentren voll genügt. Stahllaterne mit Schutzbehandlung und Pulverbeschichtung, ausgestattet mit Vorschaltgerät für Entladungslampen laut Spezifikation.

Un producto de alta calidad que responde plenamente a las prestaciones necesarias en la ciudad, con un diseño de otros tiempos. F-aroleta en acero con tratamiento de protección y pintura en polvo equipada con alimentador para lámparas de descarga según especificaciones.

Изделие высшего качества, которое полностью соответствует требованиям наших городских условий в сочетании с винтажным дизайном. Светильник из стали с защитной обработкой и порошковым покрытием, оборудованный блоком питания для разрядных ламп согласно спецификации.





Applique braccio classico lanterna floreale 70W

WALL FIXTURE CLASSIC BRACKET FLORAL LANTERN; BRAS MURALE CLASSIQUE AVEC LANTERNE FLORAL;
WANDLEUCHTE KLASSIKARM FLOREALLATERNE; BRAZO A PARED CLASICO CON FAROLA FLORAL;
БРА КОНСОЛЬ КЛАССИЧЕСКАЯ ФОНАРЬ УЗОРНЫЙ.



Un prodotto di alta qualità che risponde pienamente alle prestazioni per i nostri centri urbani con un design di altri tempi. Lanterna in acciaio con trattamento di protezione e verniciatura a polvere equipaggiata di alimentatore per lampade a scarica secondo specifica.

A high quality, vintage-style product which fully meets urban lighting performance requirements. Powder coated steel light fixture which can be equipped with a power supply for discharge lamps on request.

Un produit de haute qualité au design des temps passés, mais dont les performances répondent parfaitement aux exigences de nos centres urbains d'aujourd'hui. Lanterne en acier avec traitement de protection et peinture aux poudres équipée d'un ballast pour lampes à décharge selon spécifications.

Ein hochwertiges Produkt im Design vergangener Zeiten, das den Anforderungen unserer Stadtzentren voll genügt. Stahllaterne mit Schutzbehandlung und Pulverbeschichtung, ausgestattet mit Vorschaltgerät für Entladungslampen laut Spezifikation.

Un producto de alta calidad que responde plenamente a las prestaciones necesarias en la ciudad, con un diseño de otros tiempos. Farola en acero con tratamiento de protección y pintura en polvo equipada con alimentador para lámparas de descarga según especificaciones.

Изделие высшего качества, которое полностью соответствует требованиям наших городских условий в сочетании с винтажным дизайном. Светильник из стали с защитной обработкой и порошковым покрытием, оборудованный блоком питания для разрядных ламп согласно спецификации.

Applique braccio floreale lanterna floreale 70W

WALL FIXTURE FLORAL BRACKET FLORAL LANTERN; BRAS MURALE À MOTIF FLORAL AVEC LANTERNE FLORAL;
WANDLEUCHTE FLOREALARM FLOREALLATERNE; BRAZO A PARED FLORAL CON FAROLA FLORAL;
БРА КОНСОЛЬ УЗОРНАЯ ФОНАРЬ УЗОРНЫЙ.



Un prodotto di alta qualità che risponde pienamente alle prestazioni per i nostri centri urbani con un design di altri tempi. Lanterna in acciaio con trattamento di protezione e verniciatura a polvere equipaggiata di alimentatore per lampade a scarica secondo specifica.

A high quality, vintage-style product which fully meets urban lighting performance requirements. Powder coated steel light fixture which can be equipped with a power supply for discharge lamps on request.

Un produit de haute qualité au design des temps passés, mais dont les performances répondent parfaitement aux exigences de nos centres urbains d'aujourd'hui. Lanterne en acier avec traitement de protection et peinture aux poudres équipée d'un ballast pour lampes à décharge selon spécifications.

Ein hochwertiges Produkt im Design vergangener Zeiten, das den Anforderungen unserer Stadtzentren voll genügt. Stahllaterne mit Schutzbehandlung und Pulverbeschichtung, ausgestattet mit Vorschaltgerät für Entladungslampen laut Spezifikation.

Un producto de alta calidad que responde plenamente a las prestaciones necesarias en la ciudad, con un diseño de otros tiempos. Farola en acero con tratamiento de protección y pintura en polvo equipada con alimentador para lámparas de descarga según especificaciones.

Изделие высшего качества, которое полностью соответствует требованиям наших городских условий в сочетании с винтажным дизайном. Светильник из стали с защитной обработкой и порошковым покрытием, оборудованный блоком питания для разрядных ламп согласно спецификации.





Palo 3500 floreale

POLE 3500 FLORAL; MÂT 3500 À MOTIF FLORAL; MAST 3500 FLORALDEKOR; COLUMNNA 3500 FLORAL;
СТОЛБ 3500 УЗОРНЫЙ.

Lanterna in alluminio con trattamento di protezione e verniciatura a polvere equipaggiata di alimentatore per lampade a scarica secondo specifica.

Powder coated aluminium light fixture which can be equipped with a power supply for discharge lamps on request.

Lanterne en aluminium avec traitement de protection et peinture aux poudres équipée d'un ballast pour lampes à décharge selon spécifications.



Stahl-/Aluminiumlaterne mit Schutzbehandlung und Pulverbeschichtung, ausgestattet mit Vorschaltgerät für Entladungslampen laut Spezifikation.

Farola en aluminio con tratamiento de protección y pintura en polvo equipada con alimentador para lámparas de descarga según especificaciones.

Светильник из алюминия с защитной обработкой и порошковым покрытием, оборудованный блоком питания для разрядных ламп согласно спецификации.



Un prodotto di alta qualità che risponde pienamente alle prestazioni per i nostri centri urbani con un design di altri tempi.

A high quality, vintage-style product which fully meets urban lighting performance requirements.

Un produit de haute qualité au design des temps passés, mais dont les performances répondent parfaitement aux exigences de nos centres urbains d'aujourd'hui.

Ein hochwertiges Produkt im Design vergangener Zeiten, das den Anforderungen unserer Stadtzentren voll genügt.

Un producto de alta calidad que responde plenamente a las prestaciones necesarias en la ciudad, con un diseño de otros tiempos.

Изделие высшего качества, которое полностью соответствует требованиям наших городских условий в сочетании с винтажным дизайном.

Palo 3500 floreale

POLE 3500 FLORAL; MÂT 3500 À MOTIF FLORAL; MAST 3500 FLORALDEKOR; COLUMNNA 3500 FLORAL;
СТОЛБ 3500 УЗОРНЫЙ.

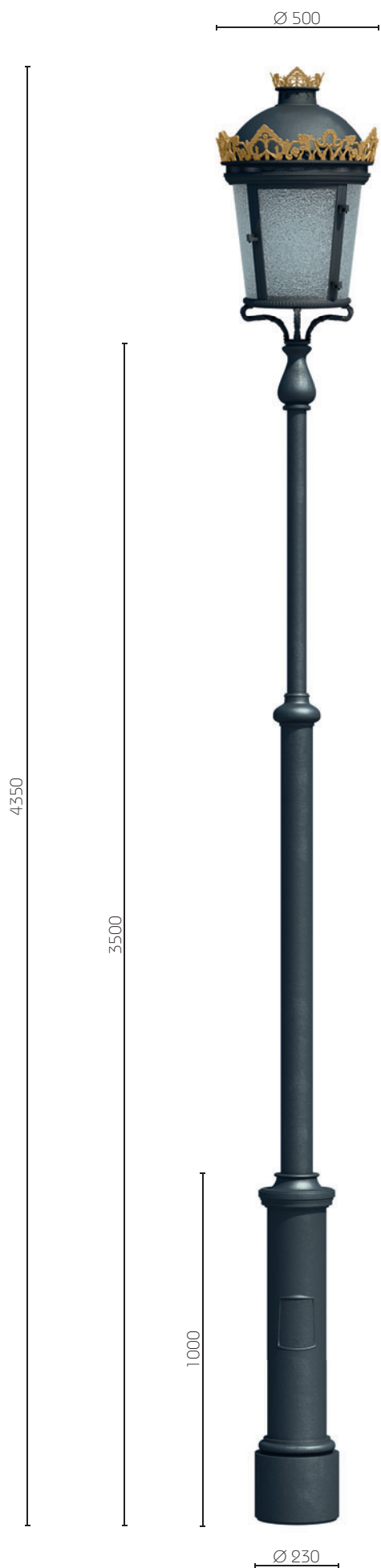

Palo in ghisa e acciaio con lanterna.
Ordinare sempre cod. palo + cod. lanterna.

Cast-iron and steel pole with lantern.
Always use pole code + lamp code when ordering.

Mât en fonte et acier avec lanterne.
Toujours commander référence mât + référence lanterne.

Mast aus Gusseisen und Stahl mit Laterne.
Zur Bestellung immer Artikelnummer Mast + Artikelnummer Laterne angeben.

Columnna en hierro fundido y acero con farola.
Pedir siempre código poste + código farola.

Столб из чугуна и стали с фонарем.
При заказе всегда указывать код опоры + код светильника.

PALO_3500_FLOREALE
POLE_3500_FLORAL
MÂT_3500_À_MOTIF_FLORAL
MAST_3500_FLORALDEKOR
COLUMNNA_3500_FLORAL
СТОЛБ_3500_УЗОРНЫЙ

70W MH/SHP €27
75915.35

100W MH/SHP €40
75917.35

150W MH/SHP €40
75919.35

PIASTRA CON TIRAFONDI
ANCHOR BOLT PLATE
PLAQUE AVEC TIGES DE SCÈLEMENT
PLATTE MIT SENKBOLZEN
PLACA CON TIRAFONDOS
ФЛАНЦЕВОЕ ОСНОВАНИЕ С БОЛТАМИ
75939.00







Palo 3500 classico

POLE 3500 CLASSIC; MÂT 3500 CLASSIQUE; MAST 3500 KLASSISCH; COLUMNNA 3500 CLASICO;
СТОЛБ 3500 КЛАССИЧЕСКИЙ.

Lanterna in acciaio e alluminio con trattamento di protezione e verniciatura a polvere equipaggiata di alimentatore per lampade a scarica secondo specifica.

Powder coated aluminium and steel light fixture which can be equipped with a power supply for discharge lamps on request.

Lanterne en acier et aluminium avec traitement de protection et peinture aux poudres équipée d'un ballast pour lampes à décharge selon spécifications.

Stahl-/Aluminiumlaterne mit Schutzbehandlung und Pulverbeschichtung, ausgestattet mit Vorschaltgerät für Entladungslampen laut Spezifikation.

Farola en acero y aluminio con tratamiento de protección y pintura en polvo equipada con alimentador para lámparas de descarga según especificaciones.

Светильник из стали и алюминия с защитной обработкой и порошковым покрытием, оборудованный блоком питания для разрядных ламп согласно спецификации.





Un prodotto di alta qualità che risponde pienamente alle prestazioni per i nostri centri urbani con un design di altri tempi.

A high quality, vintage-style product which fully meets urban lighting performance requirements.

Un produit de haute qualité au design des temps passés, mais dont les performances répondent parfaitement aux exigences de nos centres urbains d'aujourd'hui.

Ein hochwertiges Produkt im Design vergangener Zeiten, das den Anforderungen unserer Stadtzentren voll genügt.

Un producto de alta calidad que responde plenamente a las prestaciones necesarias en la ciudad, con un diseño de otros tiempos.

Изделие высшего качества, которое полностью соответствует требованиям наших городских условий в сочетании с винтажным дизайном.

Palo 3500 classico

POLE 3500 CLASSIC; MÂT 3500 CLASSIQUE; MAST 3500 KLASSISCH; COLUMNNA 3500 CLASICO;
СТОЛБ 3500 КЛАССИЧЕСКИЙ.

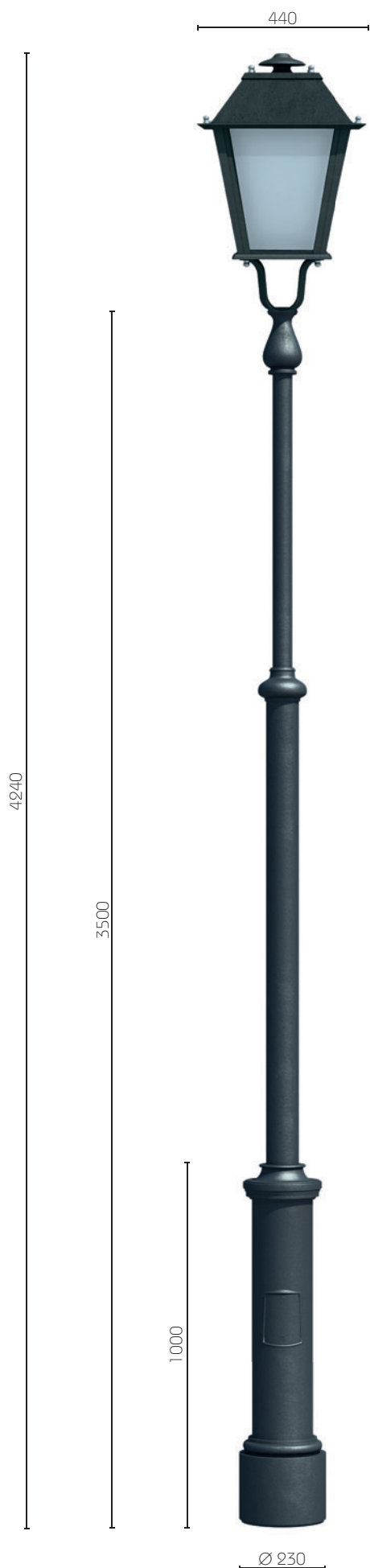

Palo in ghisa e acciaio con lanterna.
Ordinare sempre cod. palo + cod. lanterna.

Cast-iron and steel pole with lantern.
Always use pole code + lamp code when ordering.

Mât en fonte et acier avec lanterne.
Toujours commander référence mât + référence lanterne.

Mast aus Gusseisen und Stahl mit Laterne.
Zur Bestellung immer Artikelnummer Mast + Artikelnummer Laterne angeben.

Columnna en hierro fundido y acero con farola.
Pedir siempre código poste + código farola.

Столб из чугуна и стали с фонарем.
При заказе всегда указывать код опоры + код светильника.

PALO_3500_CLASSICO
POLE_3500_CLASSIC
MÂT_3500_CLASSIQUE
MAST_3500_KLASSISCH
COLUMNNA_3500_CLASICO
СТОЛБ_3500_КЛАССИЧЕСКИЙ

70W MH/SHP €27
75914.35

100W MH/SHP €40
75916.35

150W MH/SHP €40
75918.35

PIASTRA CON TIRAFONDI
ANCHOR BOLT PLATE
PLAQUE AVEC TIGES DE SCHELEMENT
PLATTE MIT SENKBOLZEN
PLACA CON TIRAFONDOS
ФЛАНЦЕВОЕ ОСНОВАНИЕ С БОЛТАМИ
75939.00







Palo 1570 classico

POLE 1570 CLASSIC; MÂT 1570 CLASSIQUE; MAST 1570 KLASSISCH; COLUMNNA 1570 CLASICO;
СТОЛБ 1570 КЛАССИЧЕСКИЙ.

Lanterna in acciaio e alluminio con trattamento di protezione e verniciatura a polvere equipaggiata di alimentatore per lampade a scarica secondo specifica.

Powder coated aluminium and steel light fixture which can be equipped with a power supply for discharge lamps on request.

Lanterne en acier et aluminium avec traitement de protection et peinture aux poudres équipée d'un ballast pour lampes à décharge selon spécifications.

Stahl-/Aluminiumlaterne mit Schutzbehandlung und Pulverbeschichtung, ausgestattet mit Vorschaltgerät für Entladungslampen laut Spezifikation.

Farola en acero y aluminio con tratamiento de protección y pintura en polvo equipada con alimentador para lámparas de descarga según especificaciones.

Светильник из стали и алюминия с защитной обработкой и порошковым покрытием, оборудованный блоком питания для разрядных ламп согласно спецификации.





Prodotto di forma classica in dimensioni contenute adatto per un contesto residenziale.

Small and manageable product with a classic design which is ideal for the home.

Produit à la forme classique et aux dimensions contenues adapté pour les environnements résidentiels.

Produkt mit klassischer Form und geringeren Abmessungen für Wohnbereiche.

Producto de forma clásica compacto, adecuado para entornos residenciales.

Прибор классической формы с размерами, позволяющими его использование для подсветки жилых домов.

Palo 1570 classico

POLE 1570 CLASSIC; MÂT 1570 CLASSIQUE; MAST 1570 KLASSISCH; COLUMNNA 1570 CLASICO;
СТОЛБ 1570 КЛАССИЧЕСКИЙ.

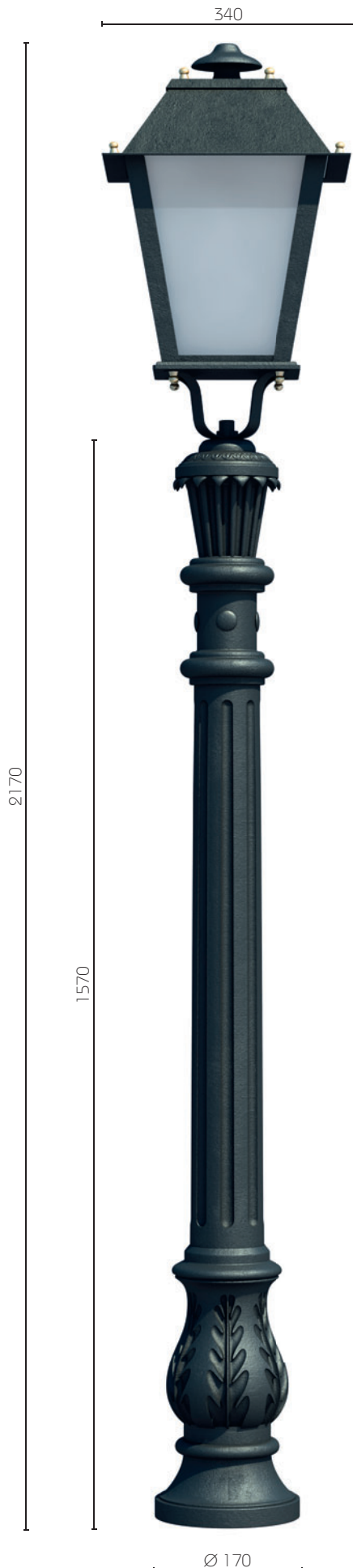

Palo in ghisa e acciaio con lanterna.
Ordinare sempre cod. palo + cod. lanterna.

Cast-iron and steel pole with lantern.
Always use pole code + lamp code when ordering.

Mât en fonte et acier avec lanterne.
Toujours commander référence mât + référence lanterne.

Mast aus Gusseisen und Stahl mit Laterne.
Zur Bestellung immer Artikelnummer Mast + Artikelnummer Laterne angeben.

Columnna en hierro fundido y acero con farola.
Pedir siempre código poste + código farola.

Столб из чугуна и стали с фонарем.
При заказе всегда указывать код опоры + код светильника.

PALO_1570_CLASSICO
POLE_1570_CLASSIC
MÂT_1570_CLASSIQUE
MAST_1570_KLASSISCH
COLUMNNA_1570_CLASICO
СТОЛБ_1570_КЛАССИЧЕСКИЙ

70W MH/SHP €27

75913.35

PIASTRA CON TIRAFONDI
ANCHOR BOLT PLATE
PLAQUE AVEC TIGES DE SCHEMMENT
PLATTE MIT SENKBOLZEN
PLACA CON TIRAFONDOS
ФЛАНЦЕВОЕ ОСНОВАНИЕ С БОЛТАМИ
75938.00



I sistemi di controllo

LIGHT CONTROL SYSTEMS; LES SYSTÈMES DE COMMANDE; DIE STEUERSYSTEME;
LOS SISTEMAS DE CONTROL; СИСТЕМЫ УПРАВЛЕНИЯ СВЕТОМ

PALMARE touchscreen wireless

PALMTOP touchscreen computer
wireless

ÉCRAN tactile sans fil

TOUCH-SCREEN-HANDGERÄT
Wireless-Anschluss

PALMAR de pantalla táctil

Компьютеру PALMTOP с
сенсорным экраном

76497.00





Art Direction: Nerio Trebbi
Technical support: Martini Staff
Layout: Archrays
Images: Archrays
Cover: "As Far As The Eye Can See ©" 2001 by Sandy Skoglund
Print by: Kera
Print: March 2012



MARTINI S.p.A.
Lighting Industry

Via Provinciale, 24
41033 - Concordia s/S - Modena (Italy)

tel. +39 0535 48111 - fax +39 0535 48221

web: www.martinilight.com
e-mail: info@martinilight.com



cod. 9900810